

ponomarev

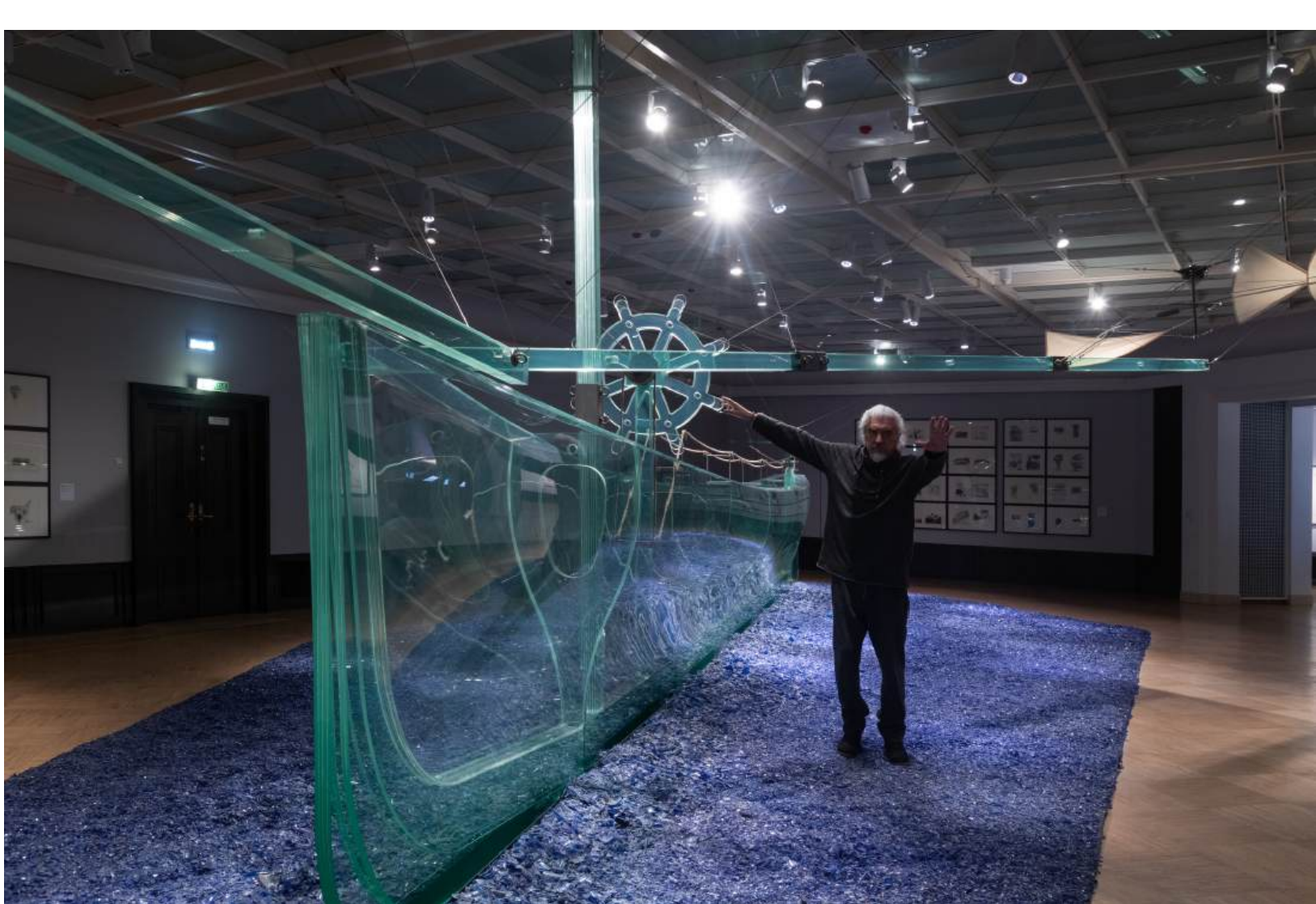

ПОРТФОЛИО

НЕКОТОРЫЕ ПРОИЗВЕДЕНИЯ



Александр Пономарев

родился в 1957 году в Днепропетровске.

В 1973г закончил школу изобразительных искусств города Орел

в 1979г закончил Высшее инженерно-морское училище в городе Одесса.

Работал в качестве офицера плавсостава Российского флота,

но по состоянию здоровья был вынужден оставить морскую карьеру и выбрать профессию художника

За тридцать лет творческой деятельности осуществил более 100 выставок и художественных проектов в Российских и зарубежных Музеях ,Выставочных центрах и галереях.

Его проекты принимали и поддерживали Государственная

Третьяковская галерея, Государственный Музей Изобразительных искусств имени Пушкина,

Государственный Русский музей, музей Лувр(Франция), Новый национальный музей Монако, Национальный Музей Современного искусства им. Жоржа Помпиду(Франция),

, Музей науки и техники г.Париж (Франция), Национальный музей Сингапура, Художественные музеи Красноярска, Самары, Орла, Екатеринбурга, Художественный музей Пикарди(Франция), Центр Современного

Искусства Луизы Мак-Бейн(Лондон) , Музей современного искусства Великого Герцога (Люксембург) и т.д.

В качестве главного художника осуществил проект Российского павильона на Всемирной выставке Экспо-98 в Лиссабоне (Португалия).

По приглашению Министерства Культуры Франции осуществил проект в Соборе Сан-Луис Салпетриер В Париже.

Дважды был стипендиатом Мэрии Парижа.

Стипендиат Фонда Александра Кальдера(Нью-Йорк-Париж).

Участник всех Московских биеннале Современного искусства.

В 2007 представлял Российскую федерацию на 52 Биеннале Современного Искусства в Венеции.

В2009 году

реализовал проект «Субтициано» (Всплытие субмарины в Гранд Канале) на 53 Биеннале

Современного Искусства в Венеции.

Совместно с Военно-морским и Научным Флотами России осуществил ряд художественных проектов в Мировом

Океане, а также в Арктике, Гренландии и Антарктиде.

Автор идеи и концепции первой Биеннале Современного Искусства в Антарктиде и первого Наднационального павильона Антарктиды в Венеции. В 2017 под его руководством 1 художественная

экспедиция на НИС «Академик Сергей

Вавилов» была проведена в Антарктиде!

В 2022 его инсталляция «Уроборос» была принята министерством древностей Египта и оставлена в качестве постоянного объекта на Плато Великих Пирамид в Гизе.

По версии журнала Foreign Policy удостоен звания «Глобальный мыслитель» в 2014 го ду.

Член Московского Союза Художников с 1992 г, член международного союза художников.;Творческого союза художников России.

Академик Российской Академии художеств.

В 2008 правительством Франции удостоен звания «Офицера Ордена искусств и литературы» (Officier d'ordre des Arts etdesLettres). Живет и работает в Москве.

Работы находятся в коллекциях:

Коллекция Министерства Культуры РФ

Государственный Эрмитаж

Государственный Русский музей

Государственная Третьяковская галерея

Государственный Музей Изобразительных искусств имени Пушкина

Национальный Музей Современного искусства им.Жоржа Помпиду(Франция)

Плато Великих Пирамид Гизы (Министерство древностей Египта)

Московский музей современного искусства

Мультимедиа Арт Музей, Москва

ФНАК (Национальный Фонд современного искусства) Париж (Франция)

ФРАК (Региональный фонд современного искусства) Бретань (Франция)

Художественный музей Пикарди г.Амьен(Франция)

Центр Современного искусства г.Москва

Орловский музей изобразительных искусств г.Орел (Россия)

Центр художественной культуры г.Киев(Украина)

Коллекция Великого Герцога Люксембурга (Люксембург)

National Museum Singapore,Сингапур

Foundation F.R. Weisman, Лос-Анджелес, США

Judishes Museum Reihnsburg, Рейнсбург(Германия)

Zimmerli Art museum ,RutgersUniversity,Нью-Брунсвик,США

Universitat Jaum I,Кастельон-де-ла-Плана,(Испания)

Художественный музей г.Нижний Тагил (Россия)

Художественный музей г.Екатеринбург (Россия)

Художественный музей г.Красноярск (Россия)

А также различные частные коллекции в России, Франции, Германии, Испании, Италии,

Люксембурге,Сингапуре,США,Польше,Дании,Швейцарии, Португалии.го искусства им.Жоржа Помпиду(Франция),

, Музей науки и техники г.Париж (Франция), Национальный музей Сингапура, Художественные музеи Красноярска, Самары, Орла, Екатеринбурга, Художественный музей Пикарди(Франция), Центр

Современного

Искусства Луизы Мак-Бейн(Лондон), Музей современного искусства Великого Герцога (Люксембург) и т.д.

В качестве главного художника осуществил проект Российского павильона на Всемирной выставке Экспо-98 в

Лиссабоне (Португалия).

По приглашению Министерства Культуры Франции осуществил проект в Соборе Сан-Луис Саллетриер В Париже.

Дважды был стипендиатом Мэрии Парижа.

Стипендиат Фонда Александра Кальдера(Нью-Йорк-Париж).

Участник всех Московских биеннале Современного искусства.

В 2007 представлял Российскую федерацию на 52 Биеннале Современного Искусства в Венеции.

В2009 году

реализовал проект «Субтициано» (Всплытие субмарины в Гранд Канале) на 53 Биеннале

Современного Искусства в Венеции.

Совместно с Военно-морским и Научным Флотами России осуществил ряд художественных проектов в Мировом

Океане, а также в Арктике, Гренландии и Антарктиде.

Автор идеи и концепции первой Биеннале Современного Искусства в Антарктиде и первого Наднационального павильона Антарктиды в Венеции. В 2017 под его руководством 1 художественная экспедиция

на НИС «Академик Сергей

Вавилов» была проведена в Антарктиде!

В 2022 его инсталляция «Уроборос» была принята министерством древностей Египта и оставлена в качестве постоянного объекта на Плато Великих Пирамид в Гизе.

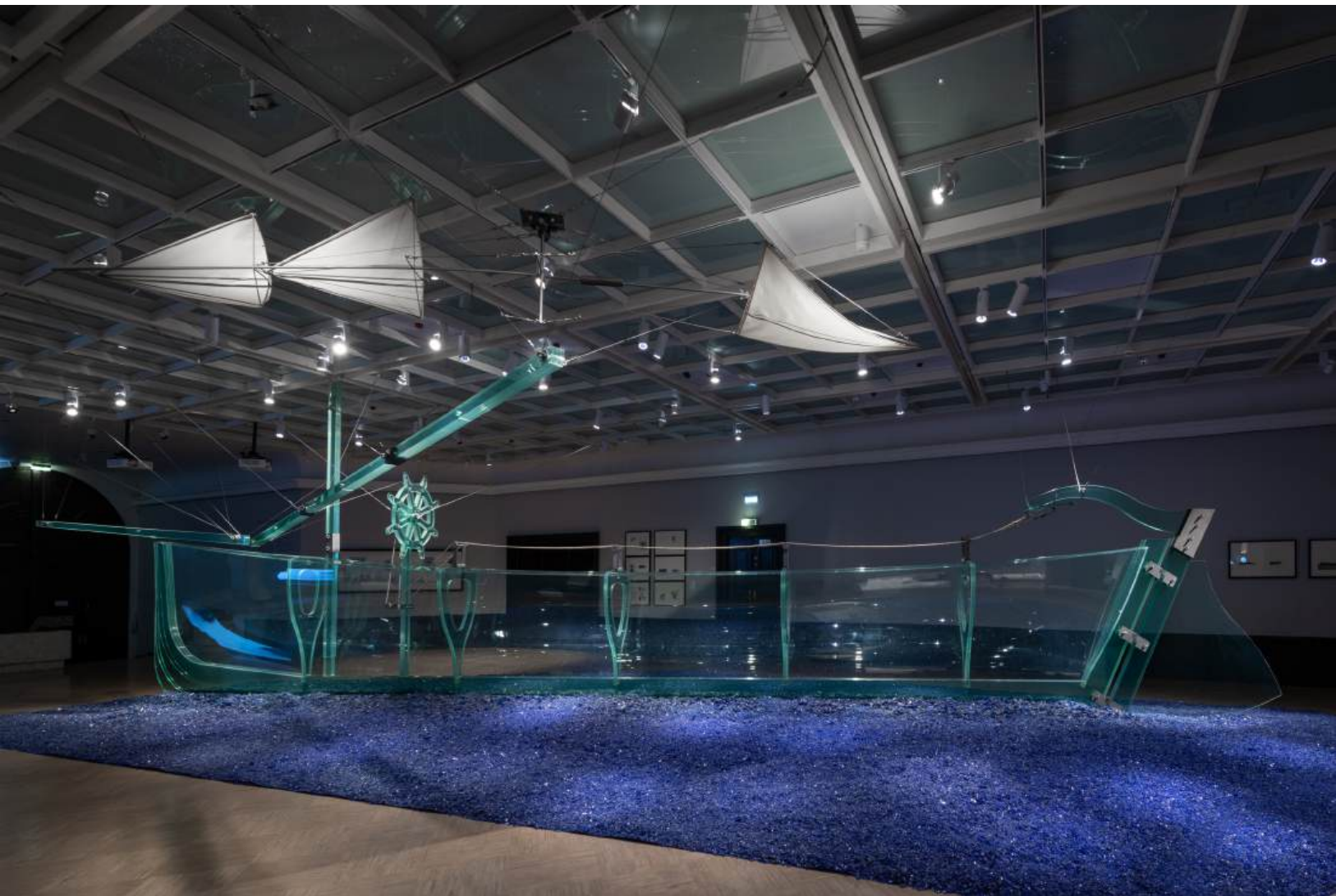

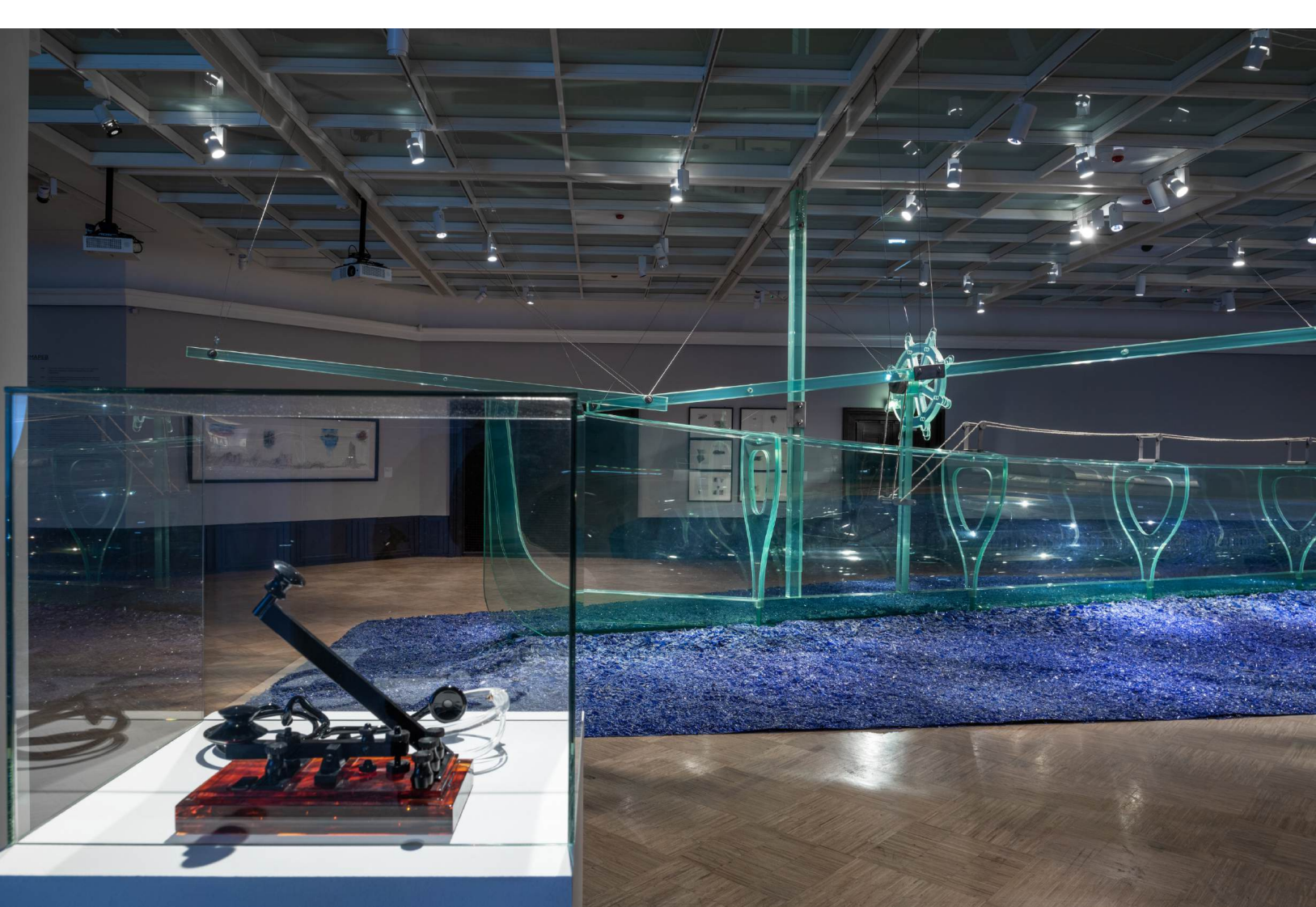































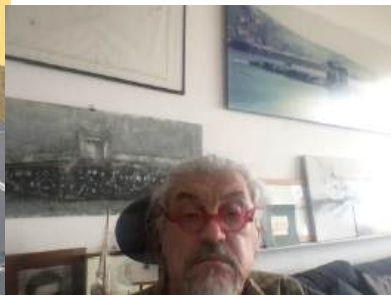













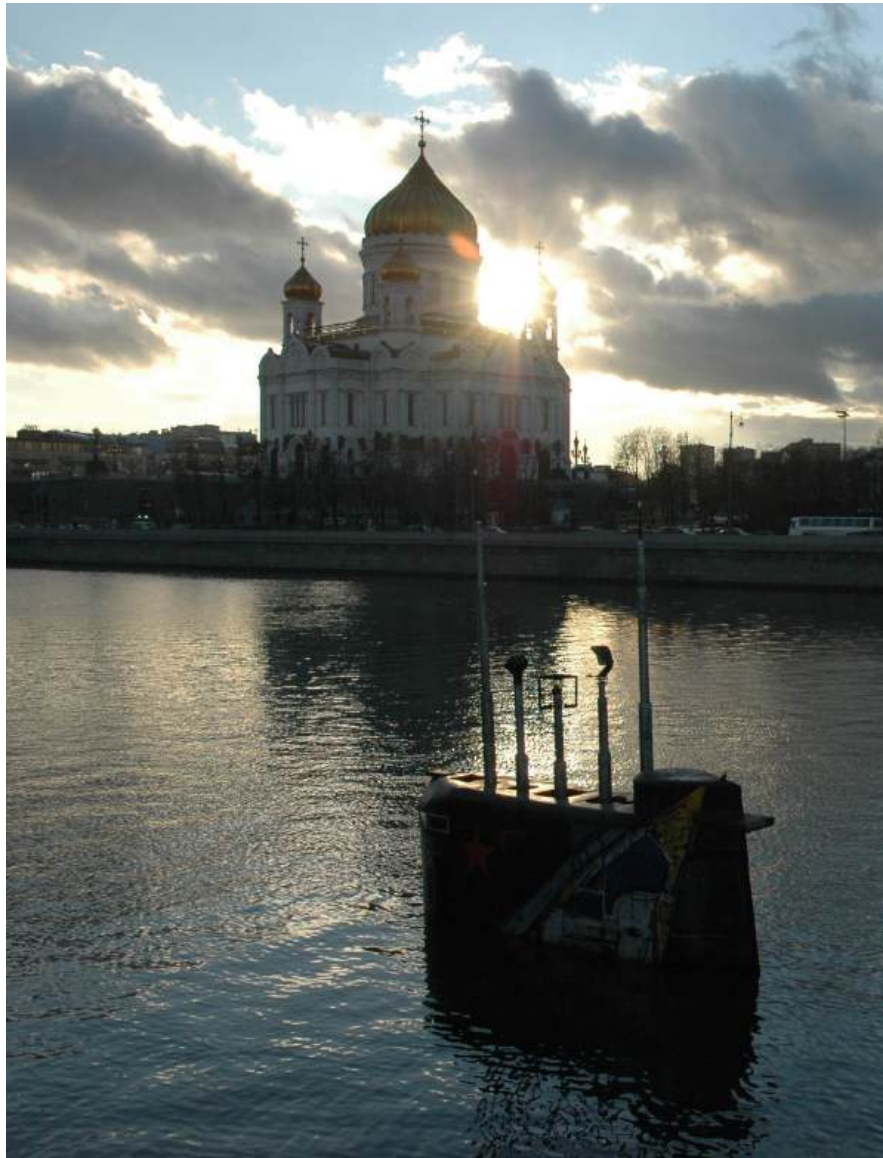







ГОРАМО ВЕТЕП НА БЕРСОН ЖЕМУКЛИОН РЕКИ, ТРЕДЕНУИ
НАРУСА СРЕДНАТ КАНАТОИ, БАНАНИ ЗОПНОТ ЗА СТИНОИ

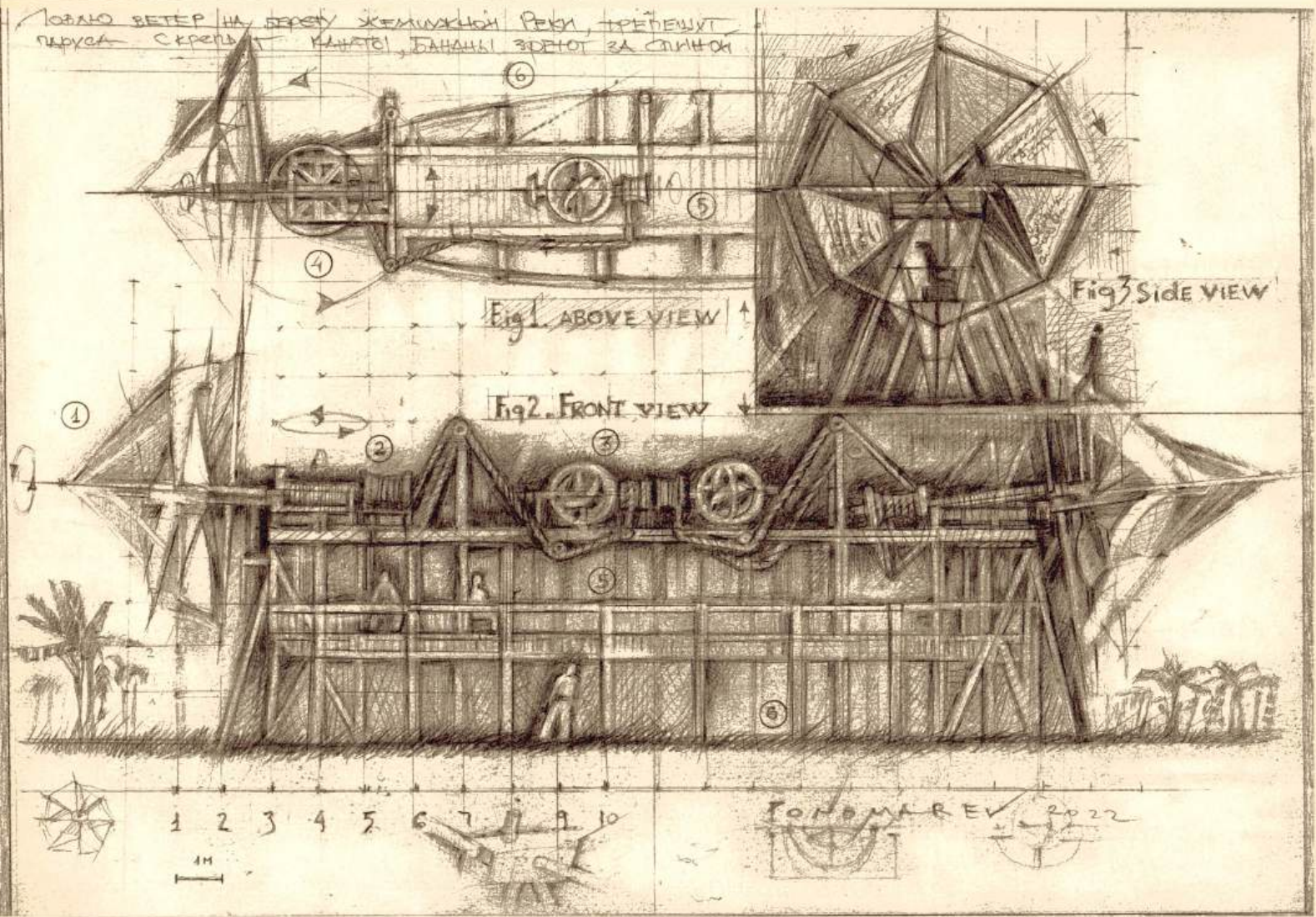

Fig 1. ABOVE VIEW

Fig 2. FRONT VIEW

Fig 3 Side VIEW

1 2 3 4 5 6 7 8 9 10

1M

FOND MAREV 2022



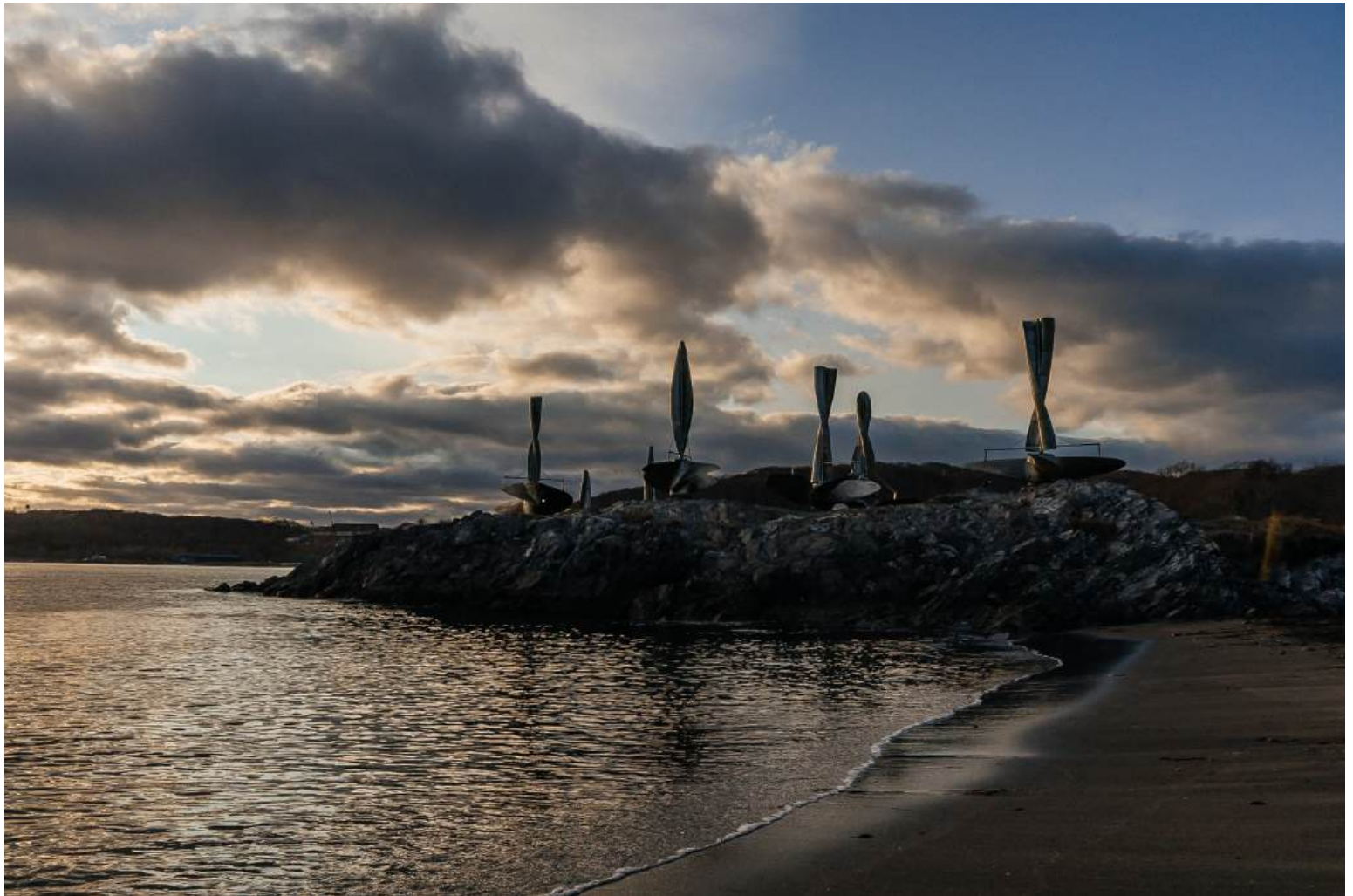













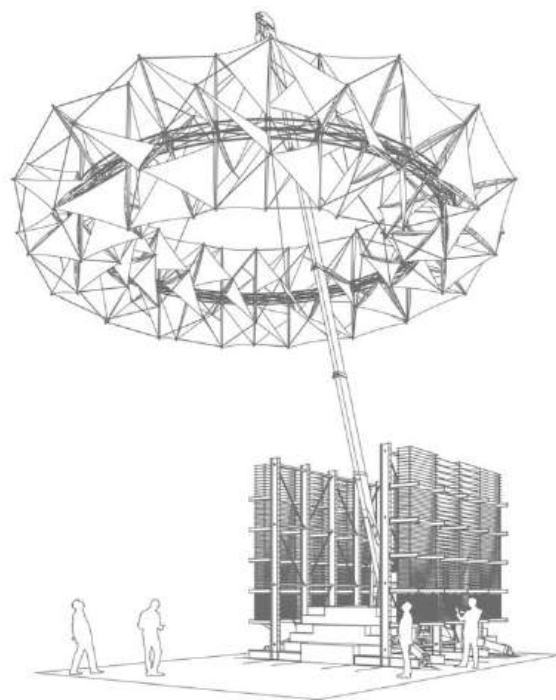

ПАВИЛЬОН ЭЛЕМЕНТОВ ОБРАТНОГО ВРЕМЕНИ

Александр Пономарев

Архитектурная мастерская Алексея Козыря

АРХ МОСКВА 22.05-25.05
ул. Ильинка, 4 «Гостиный двор»









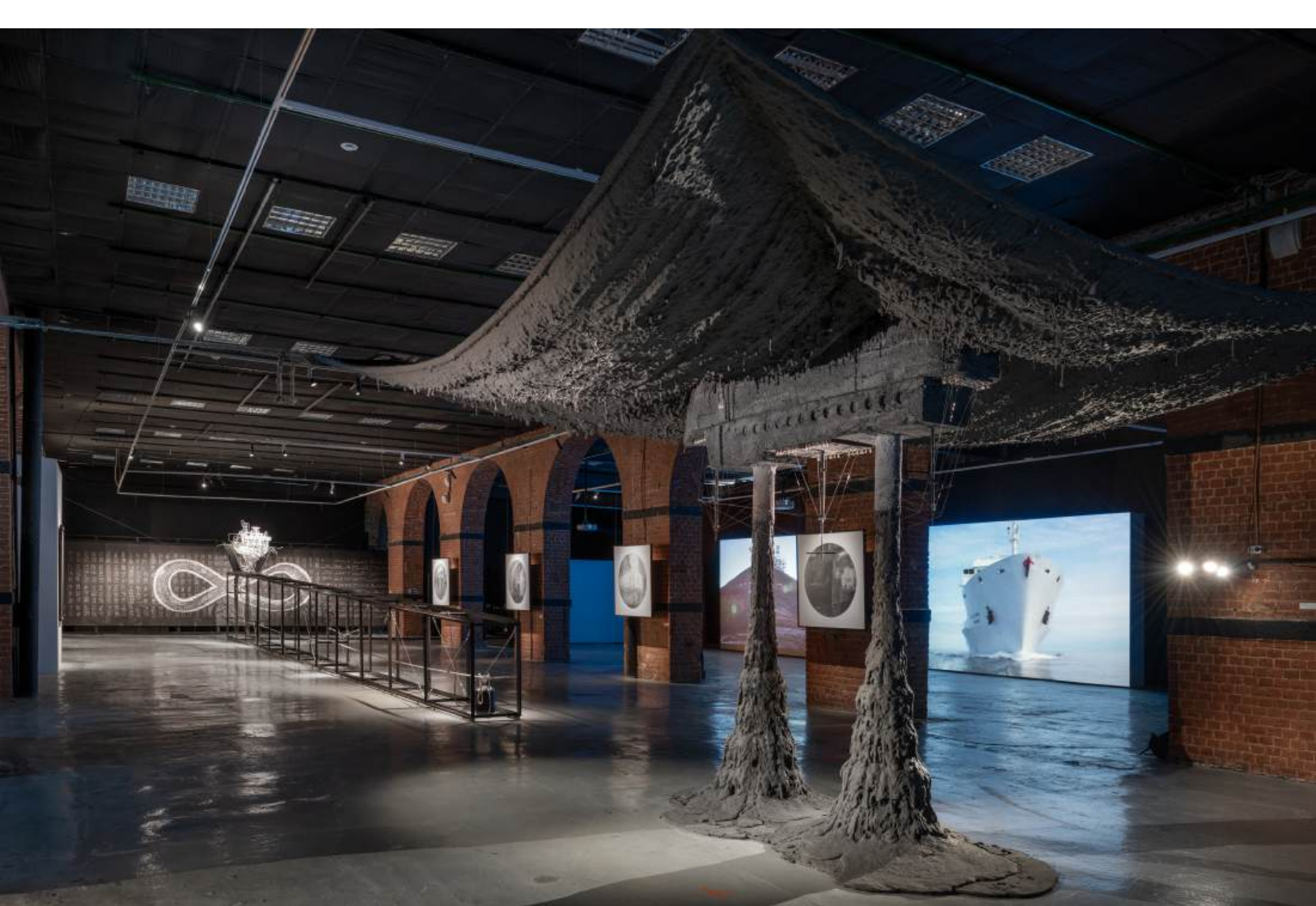

АЛЕКСАНДР
ПОНОМАРЕВ

ПОСЛЕДНЯЯ
СИЛА

«ЛИКАР»
(«ПОНОЛЕТ»)



АЛЕКСАНДР ПОНОМАРЕВ БЕЗ БЕРЕГОВ

МУЗЕЙ МОСКВЫ



Федеральное государственное учреждение культуры

Музей Москвы



Музей Москвы



Музей Москвы

08.06 —
31.07.2022



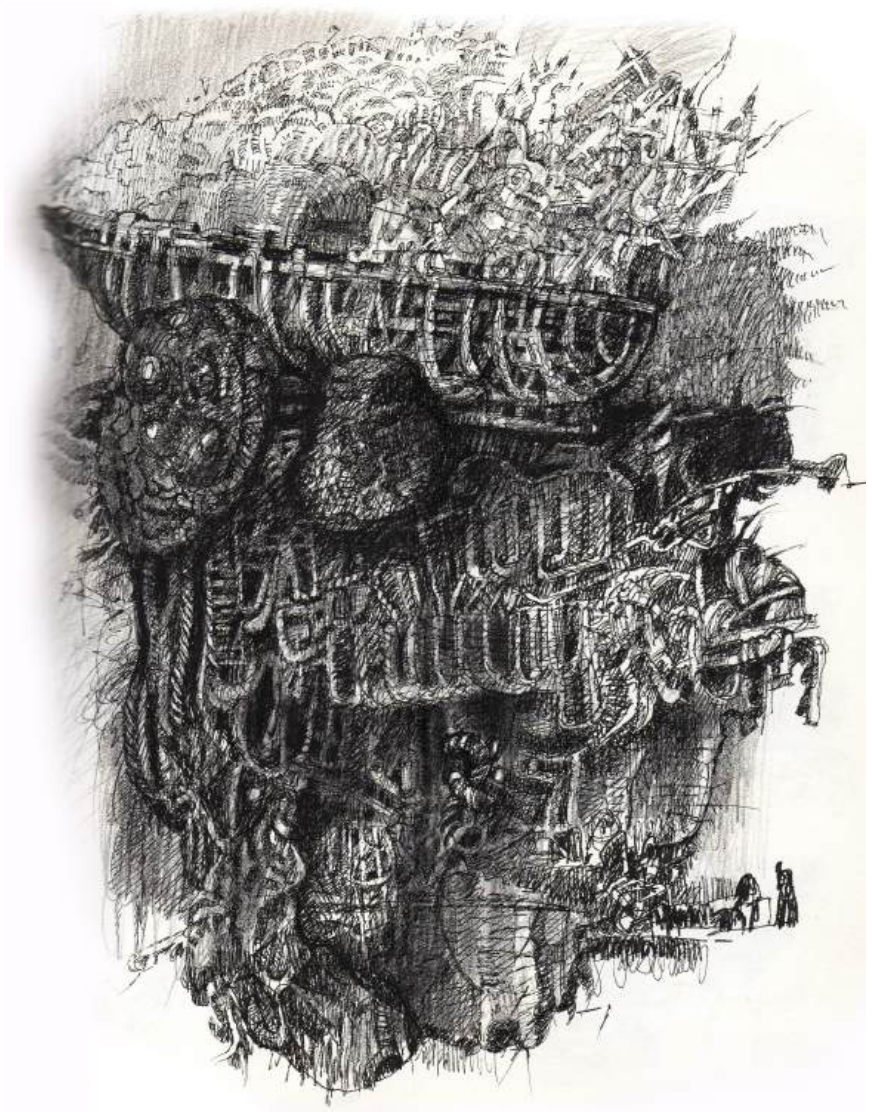

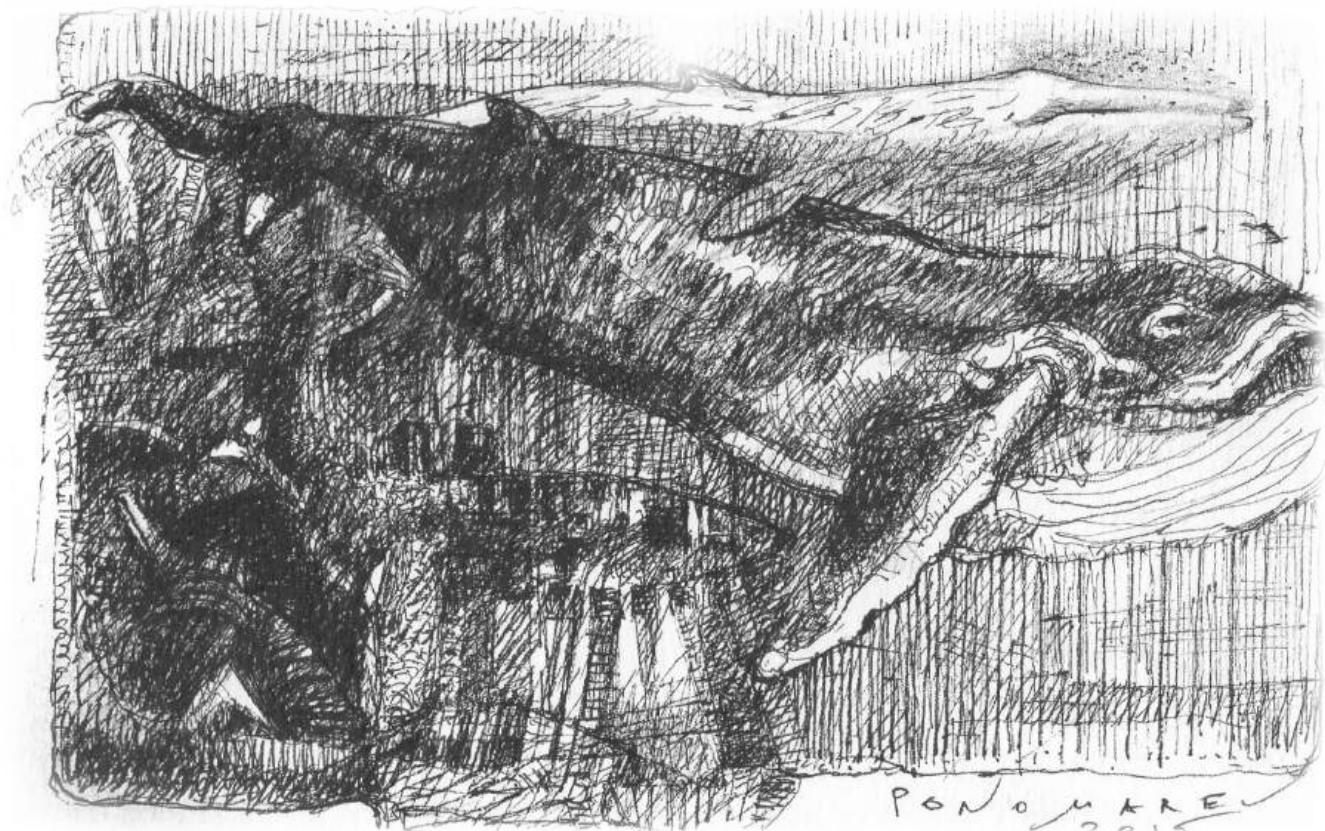

PONOMAREV
2015

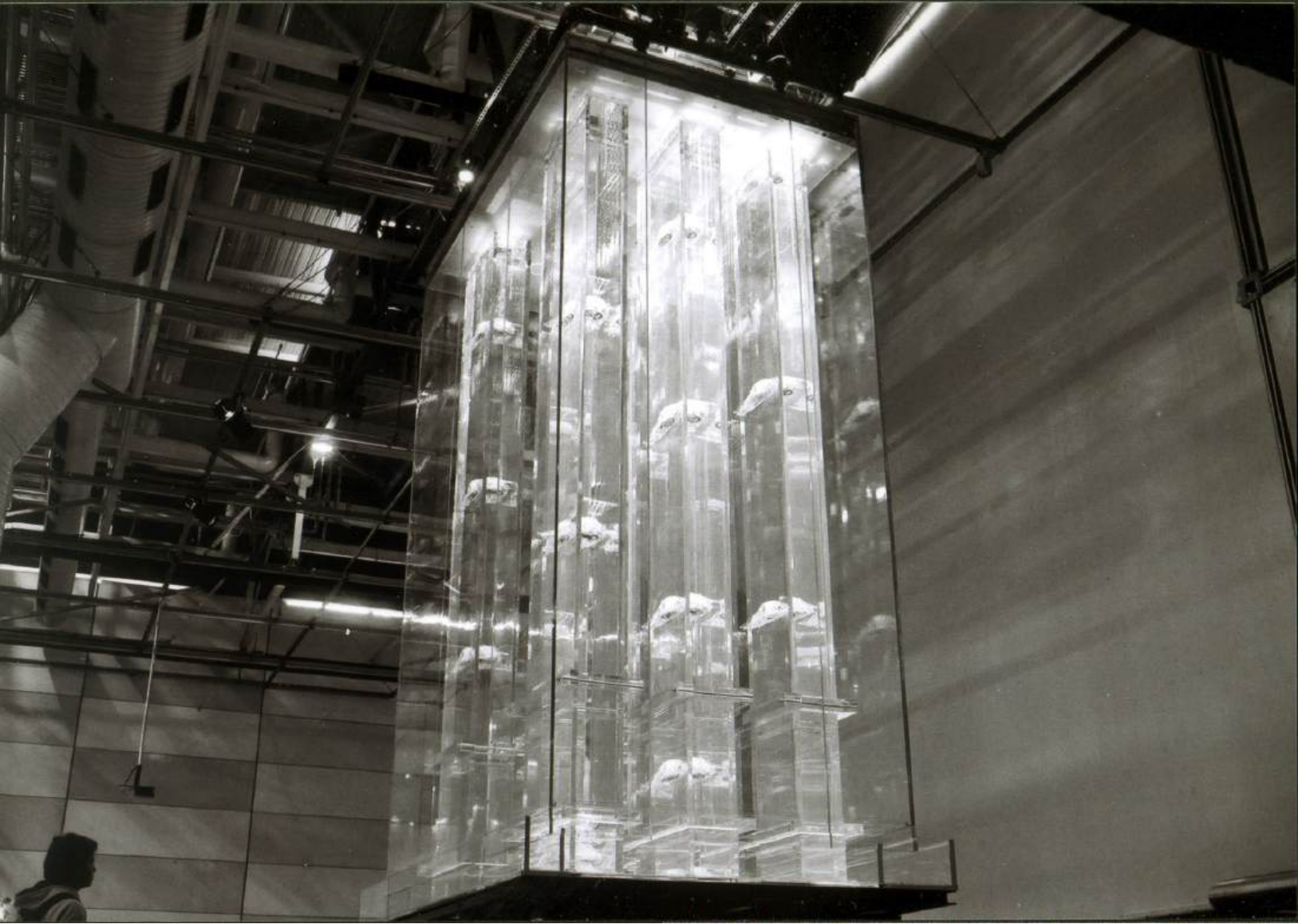



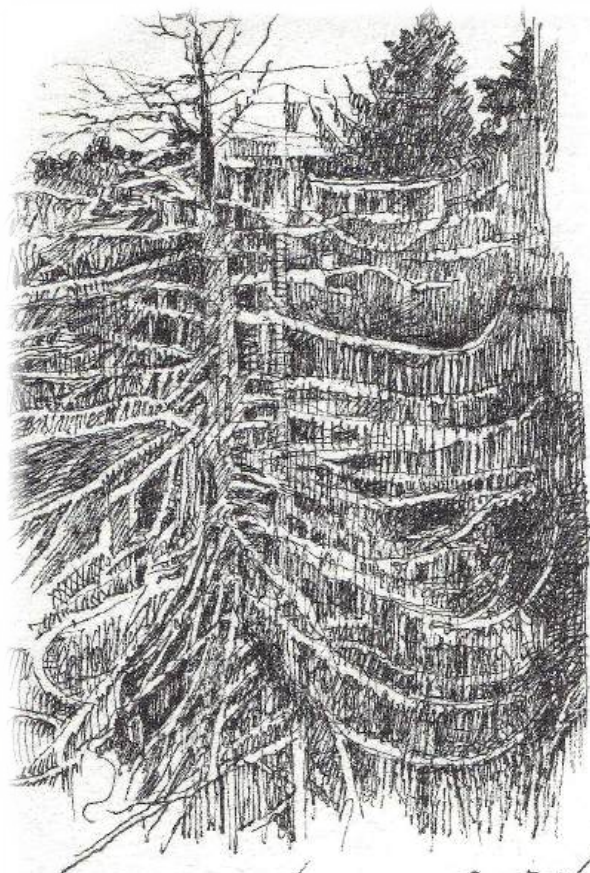

PONONARRU
2014

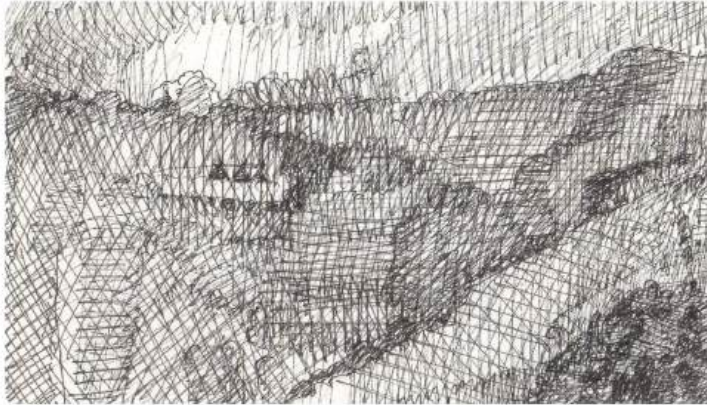



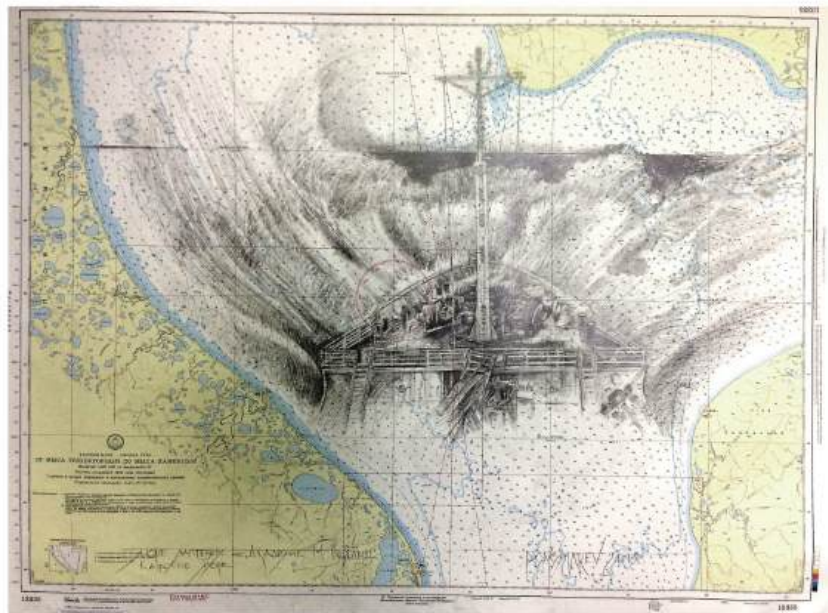

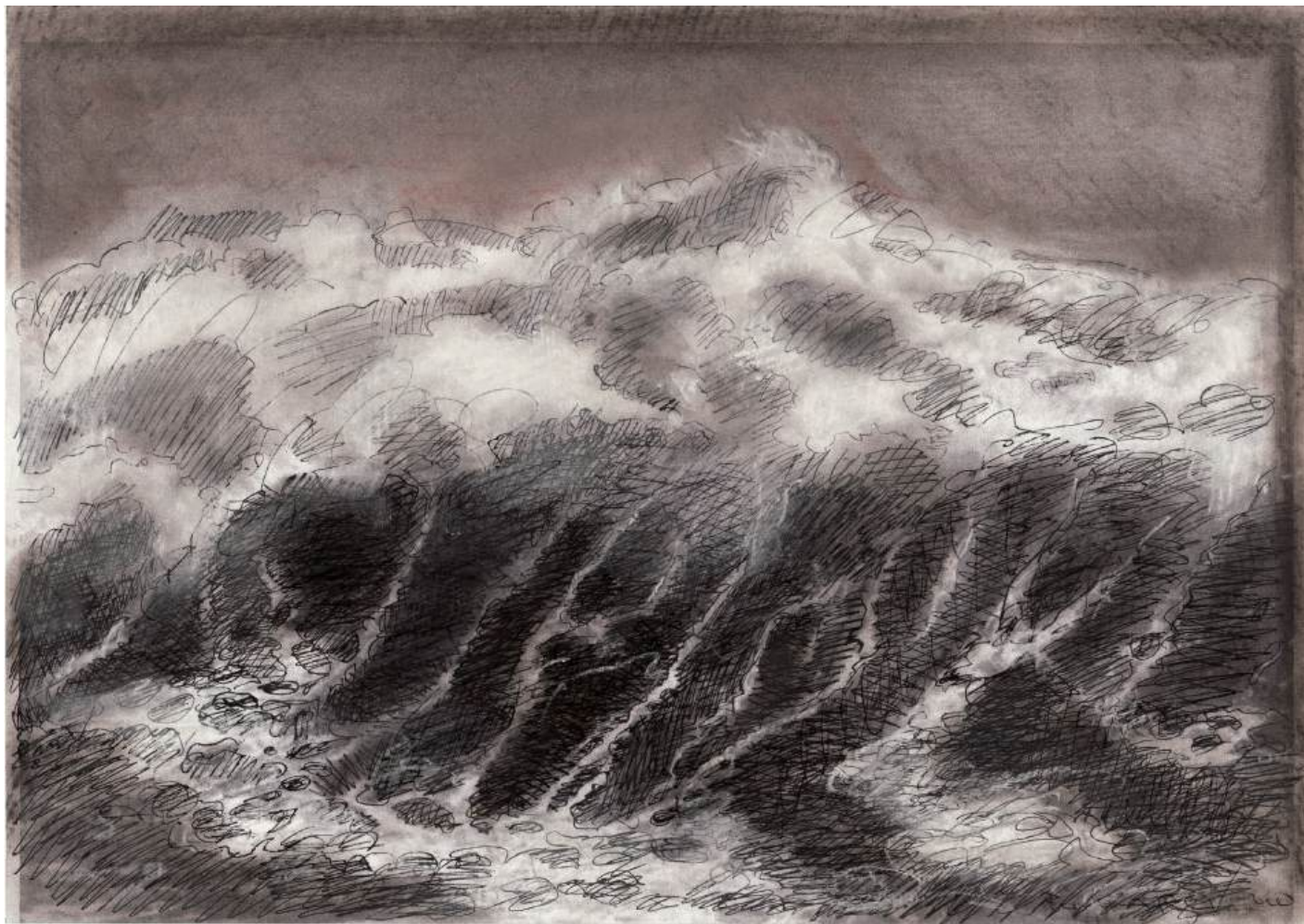





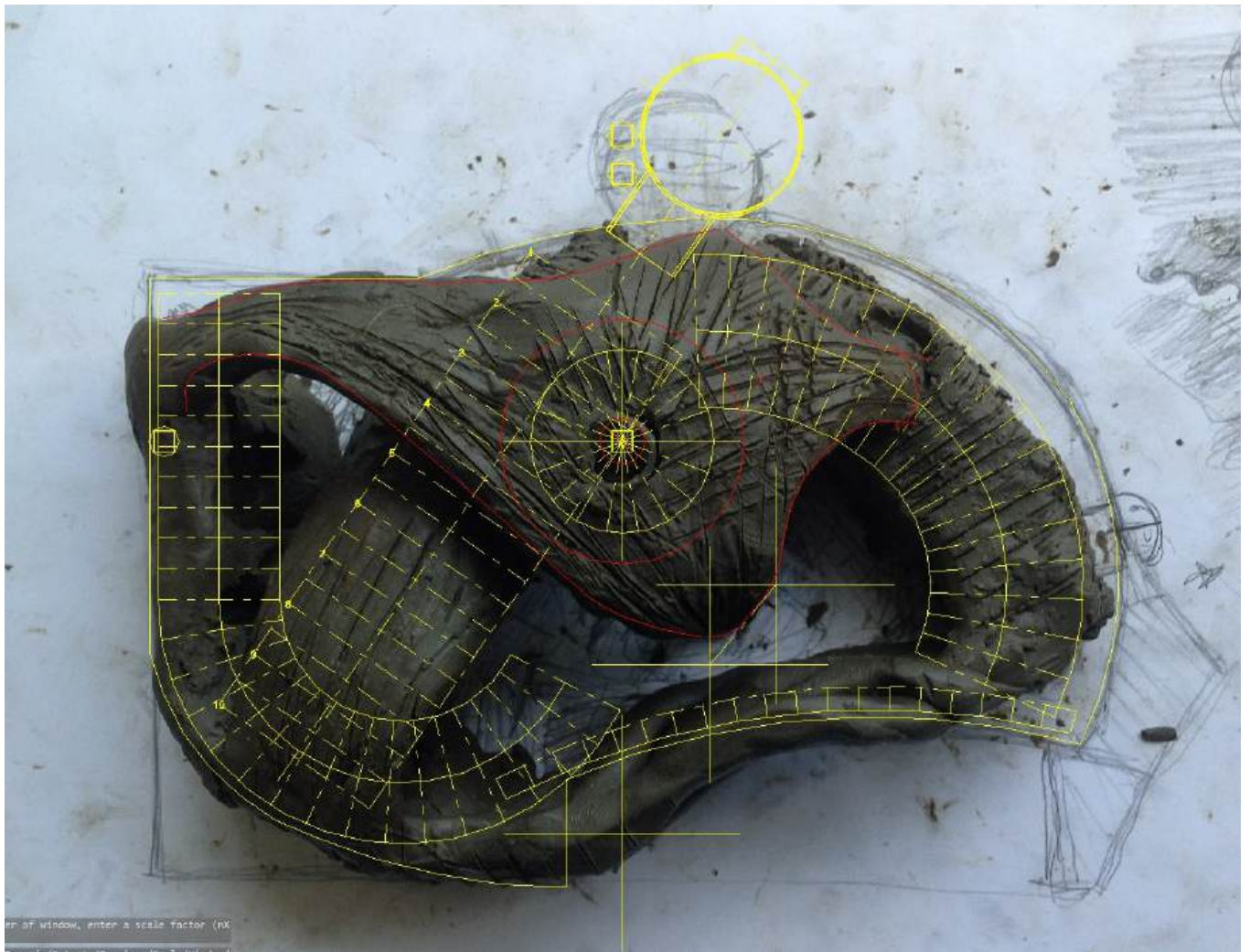

er at window, enter a scale factor (px)

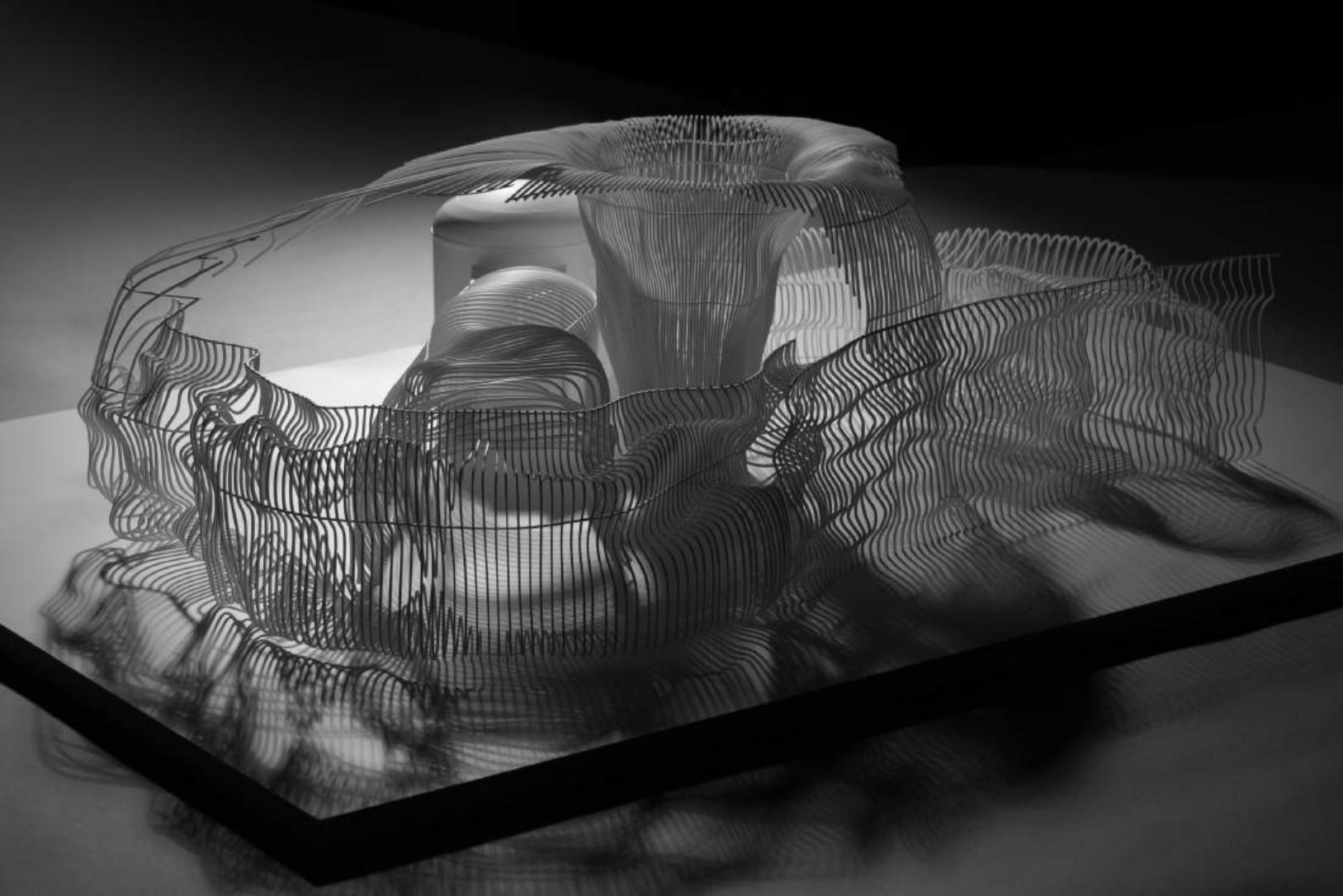



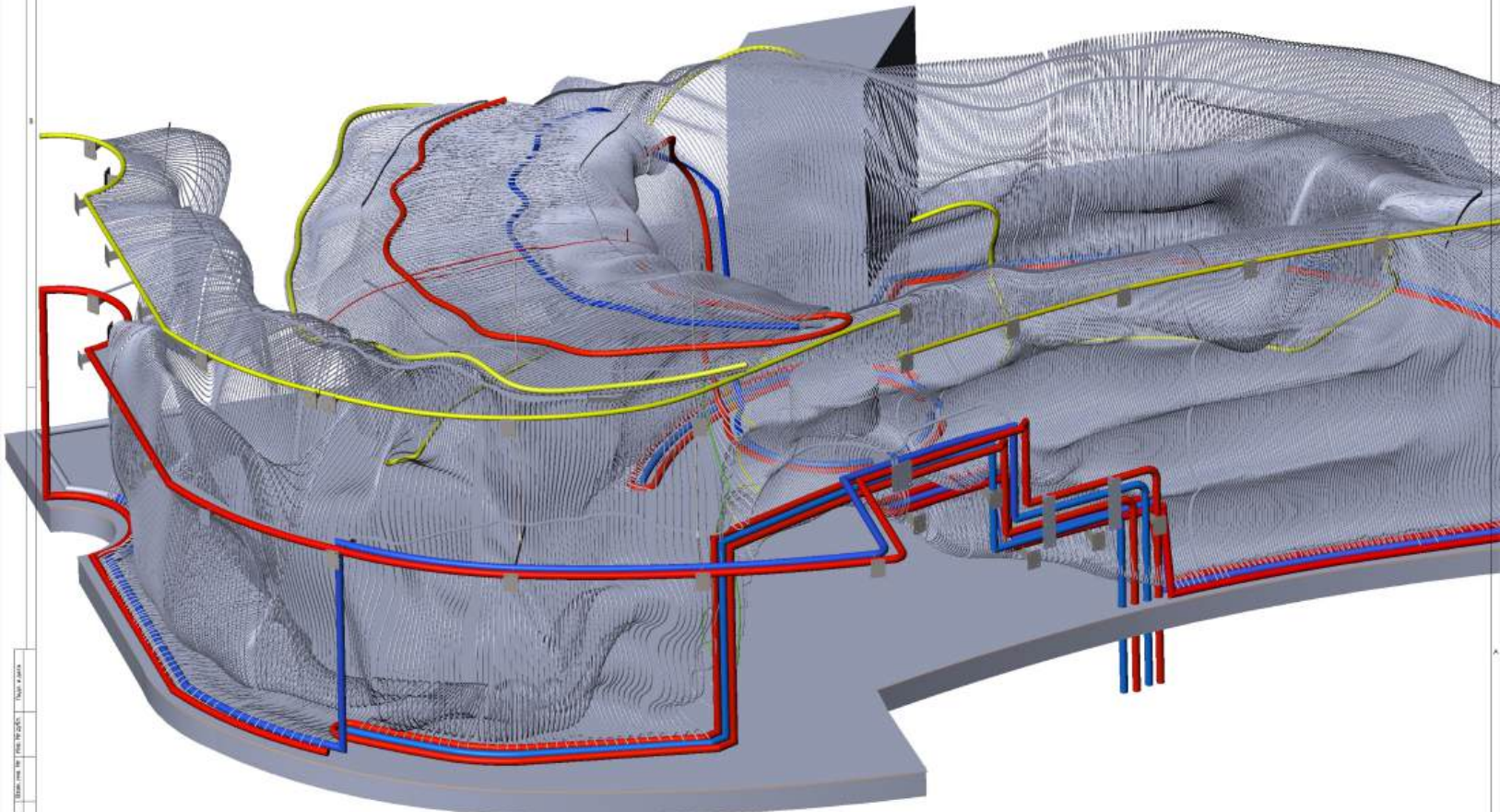

Имя файла: 3D-модель_инженерное_оборудование.dwg
Путь к файлу: C:\Users\user\Documents\3D-модель_инженерное_оборудование.dwg
Имя пользователя: user
Дата: 2023-10-27 10:00:00

№	Имя	Статус	Дата
1	СБ	Активен	2023-10-27

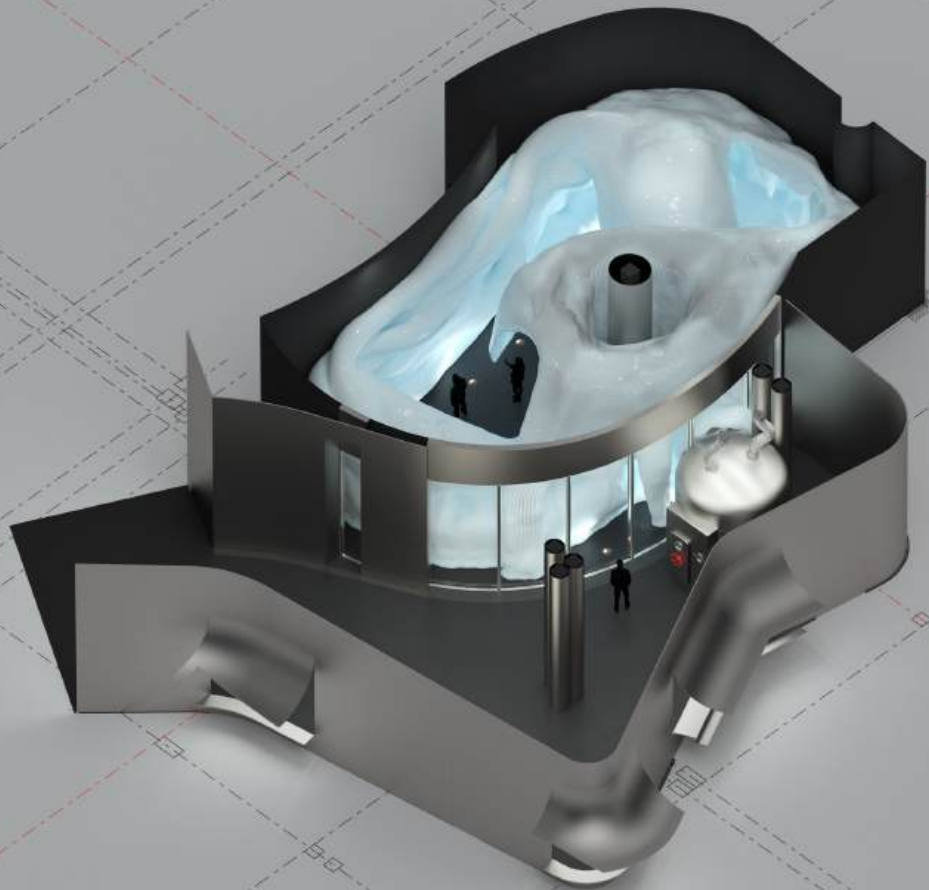







FIG 1
TOP RING
WITH
MOTORS
AND
PIN



FIG 2



OBJECT AP TOP OF COLUMN

70-80
CM

TOP VIEW

FIG 3

① →

ELEMENT
N°1
CELESTRIALLY
SHAPE
IS A SIMILAR TO
A TRAIN LOCOMOTIVE

② →

GLOBE
WITH
TOPOGRAPHY
AT THE SKY
AND
THE FELD OF
SATOYAMA

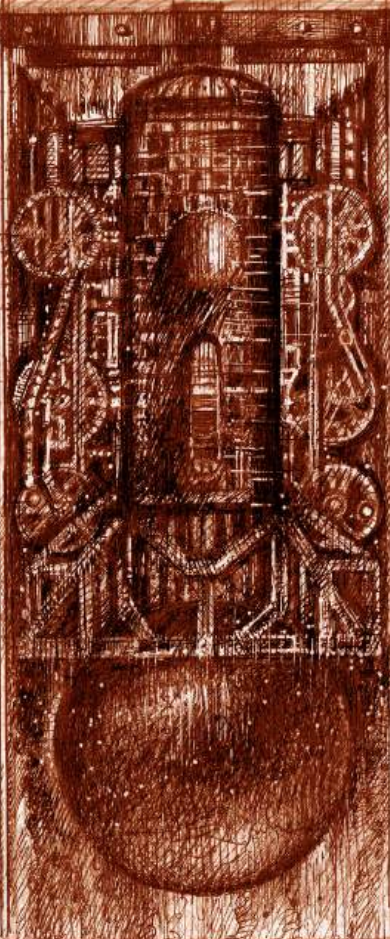

PROJECT
PERPETUAL MOTION
INSTALLATION
TO TRIENNALE ICHIGARA
PLACE - DEPO. REPAIR
WORKSHOPS RAILWAY
KOMINATO
LINE SATOYAMA

FIG 4

MOVE UP
MOVE DOWN

DRAG

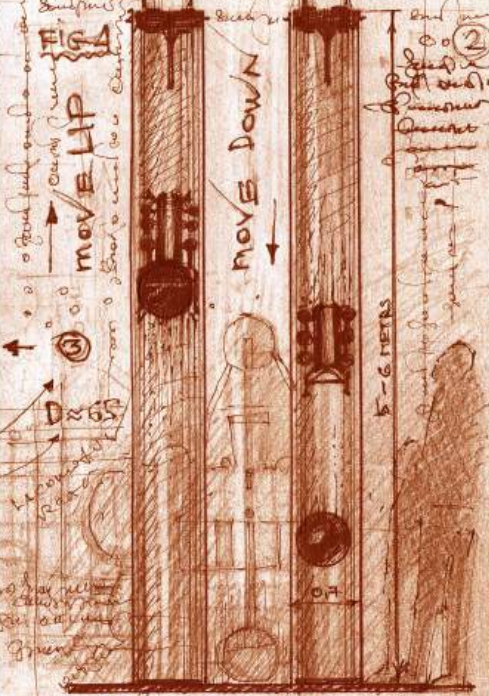

YONOMAREV 2019

INSTALLATION DEPOT WORKSHOP
INDOORS DEPOT IMPLEMENTED
CONSIST OF A 819 SQM OF TRANSP
REIN VERTICAL CYLINDERS IN WH OF

永久機関

ARTIST'S STRUCTURES RESEMBLING
LOCOMOTIVES, MADE WITH REFERRED
TO THE YOUTH AESTHETIC'S STEAMPUNK
MOVE UP AND DOWN





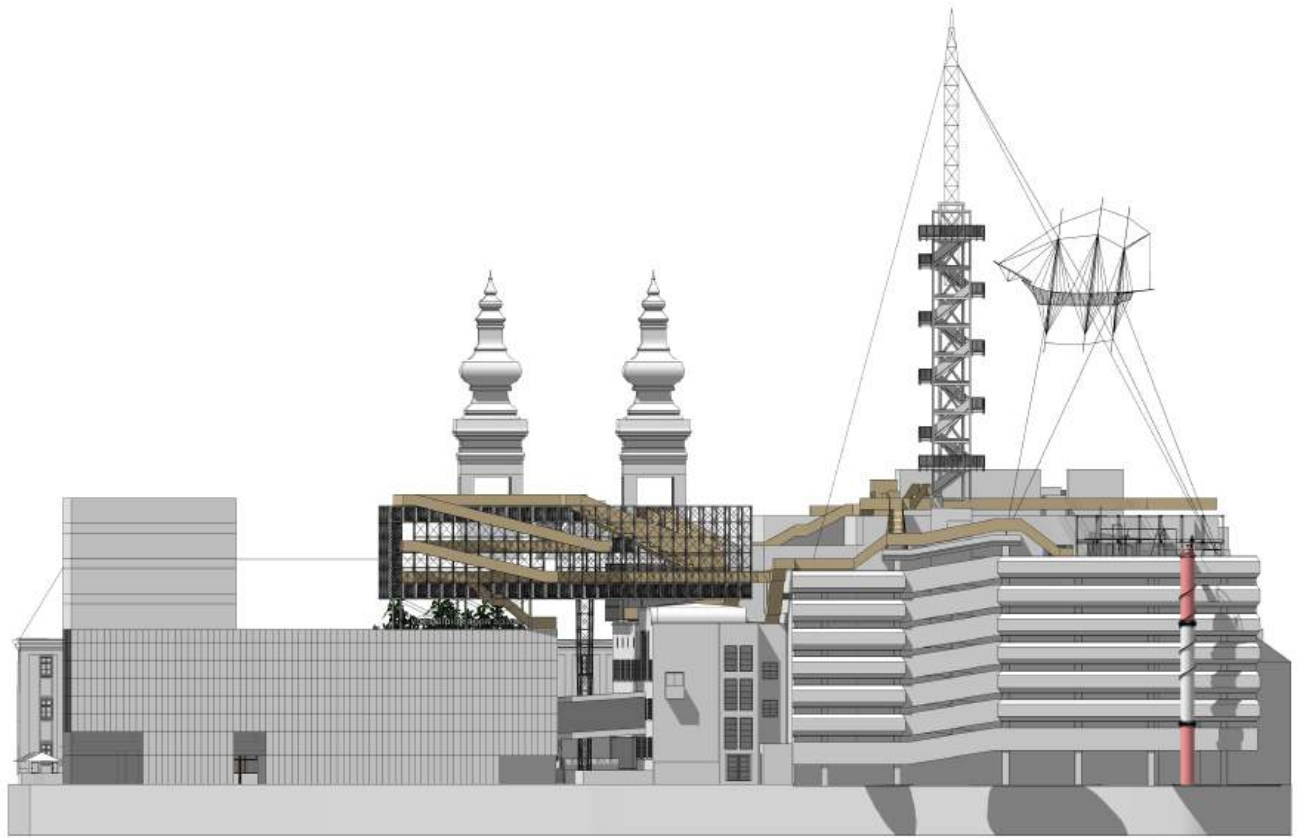



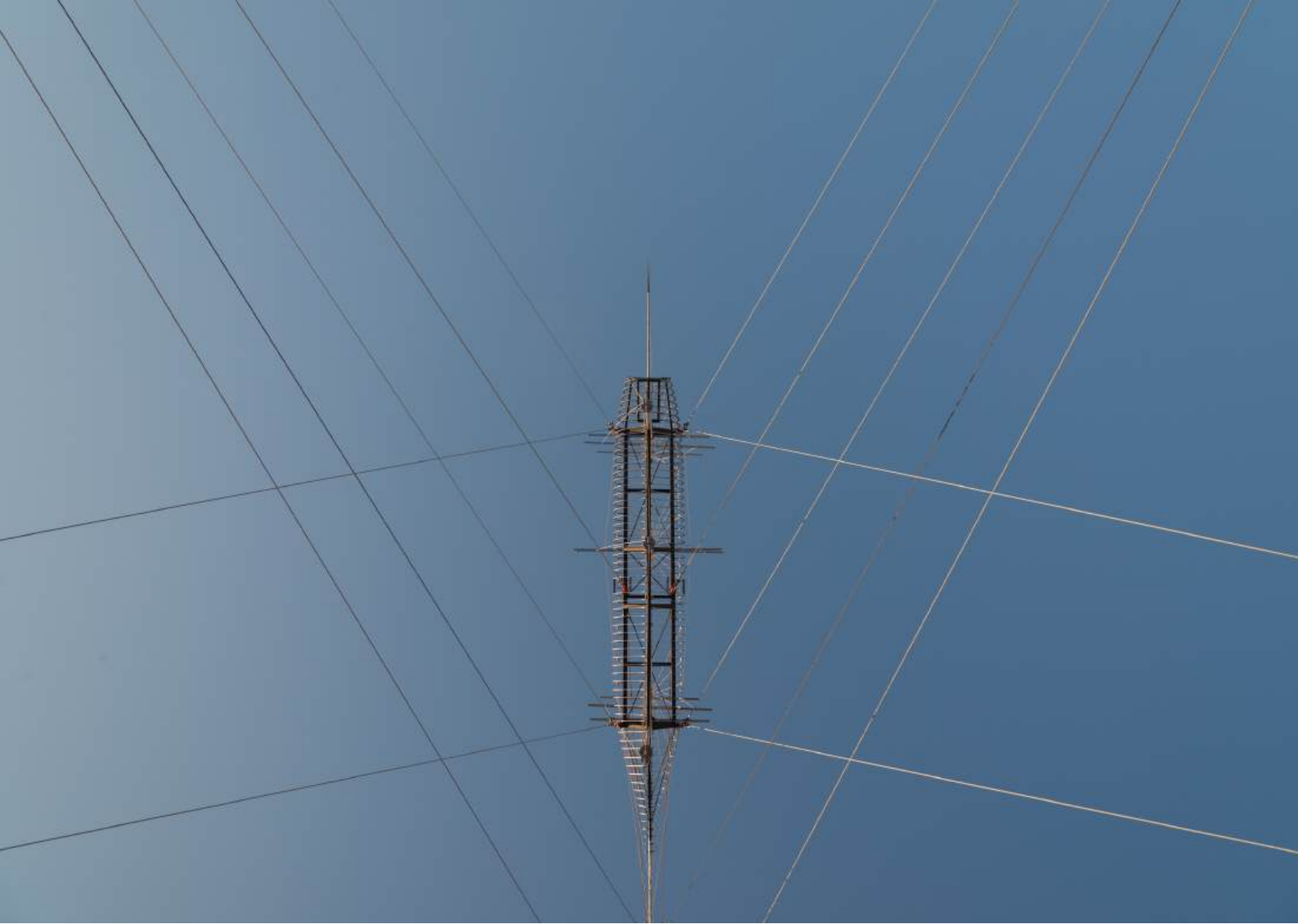

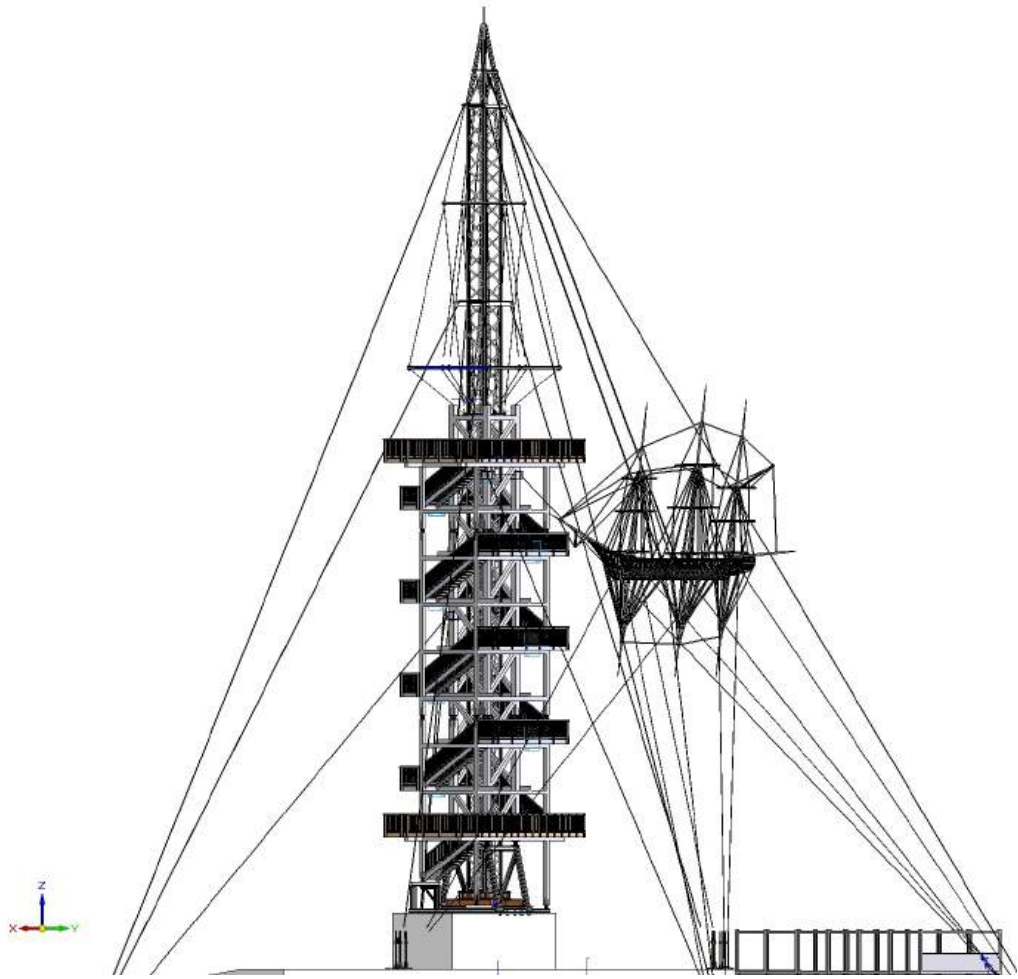







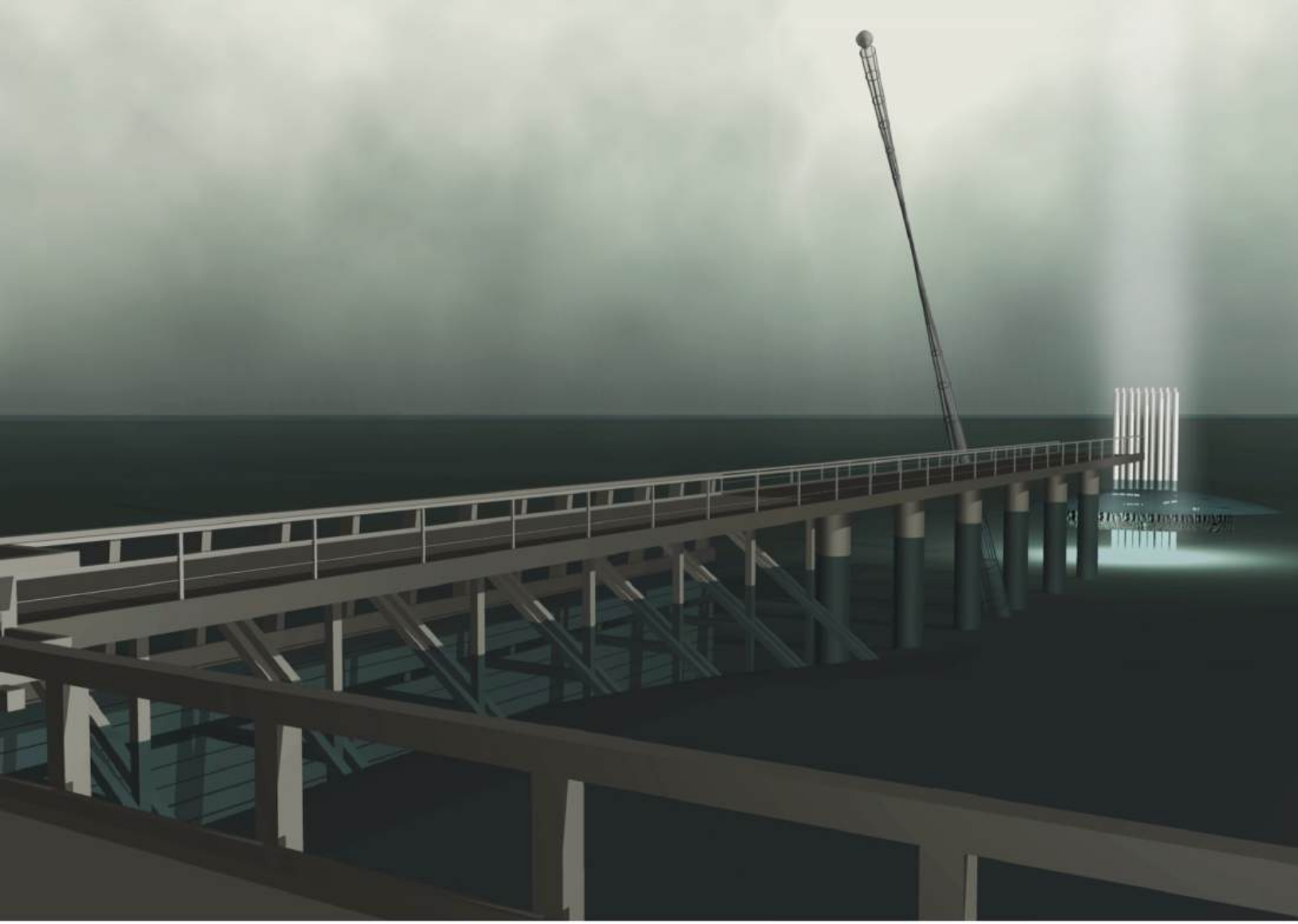



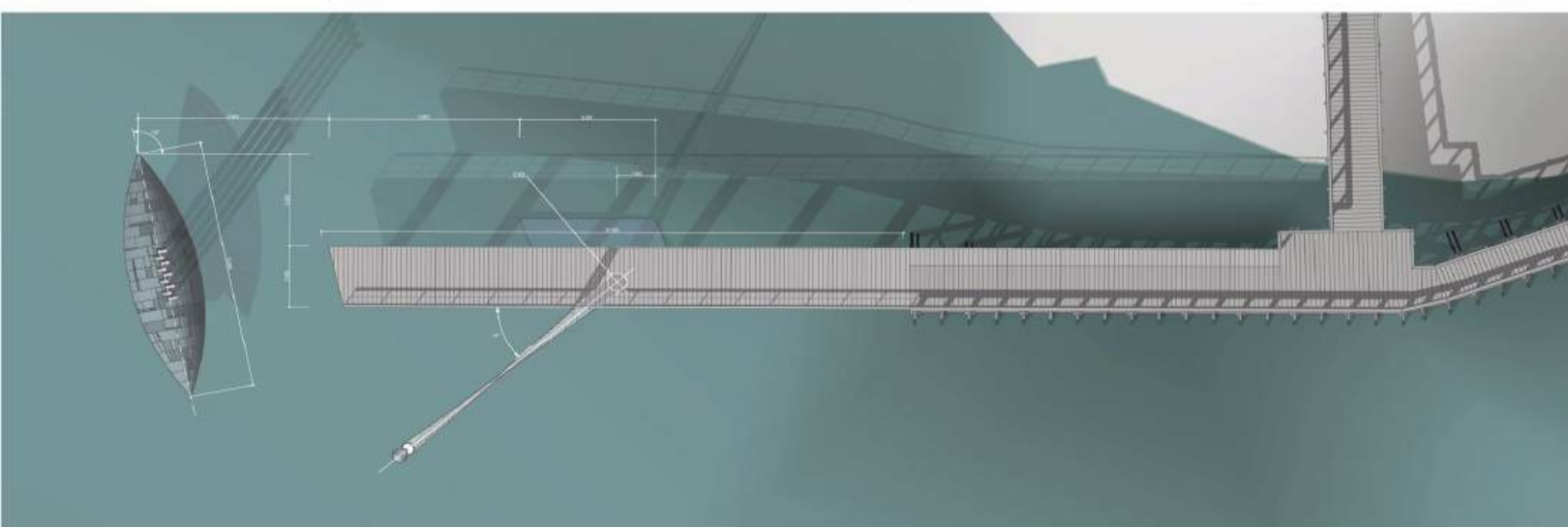
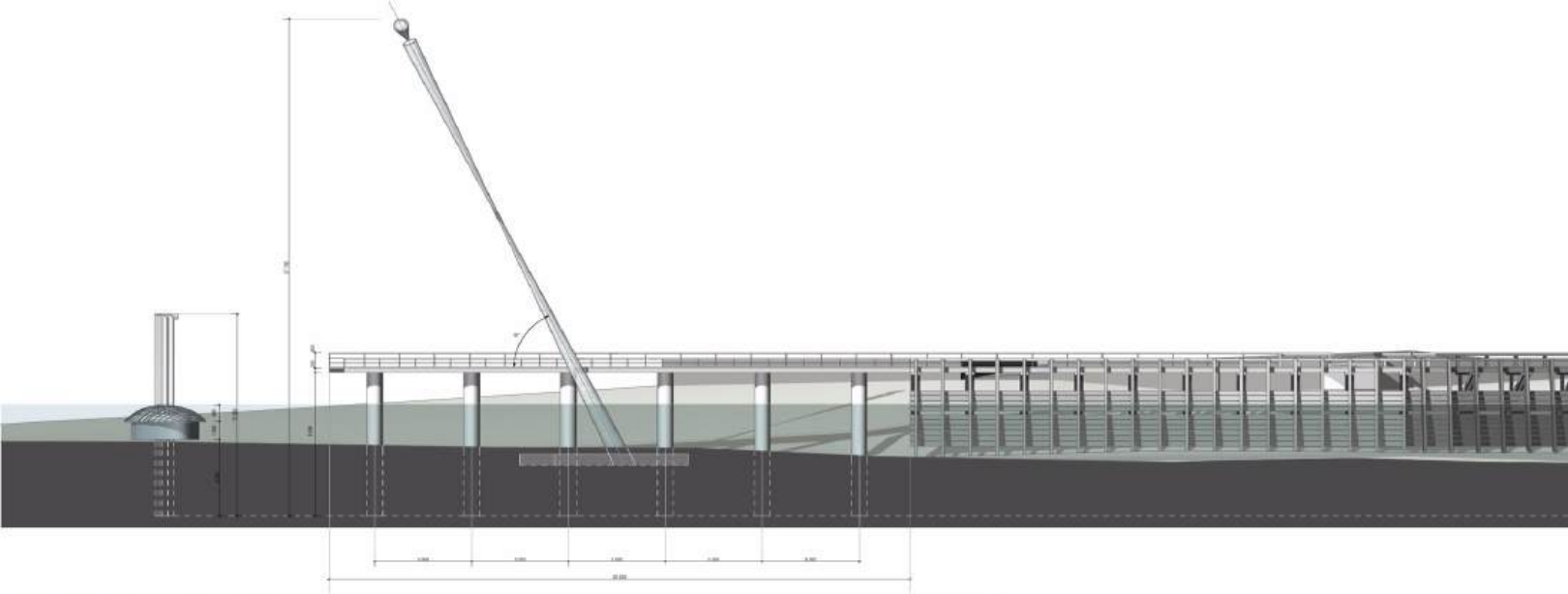





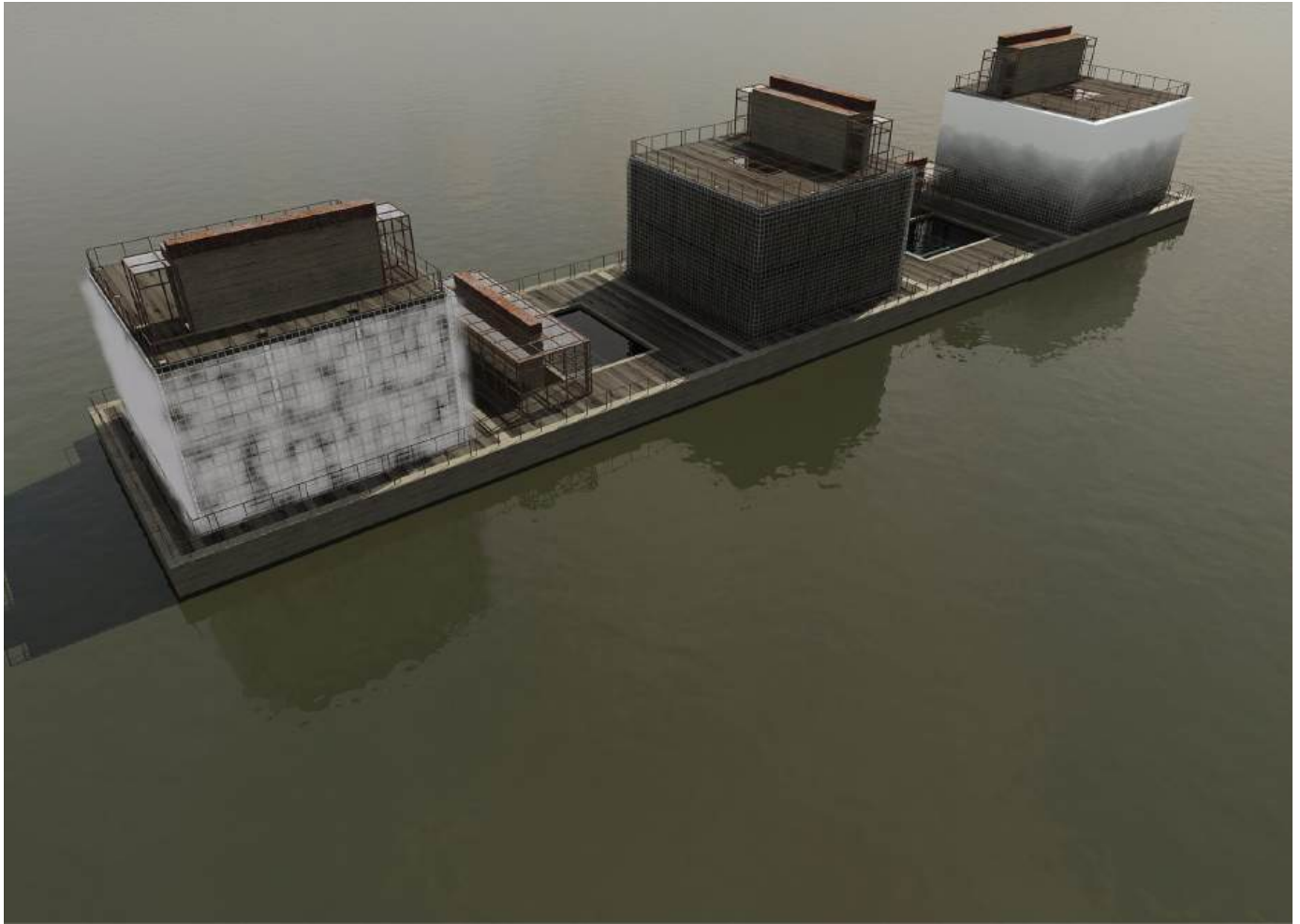





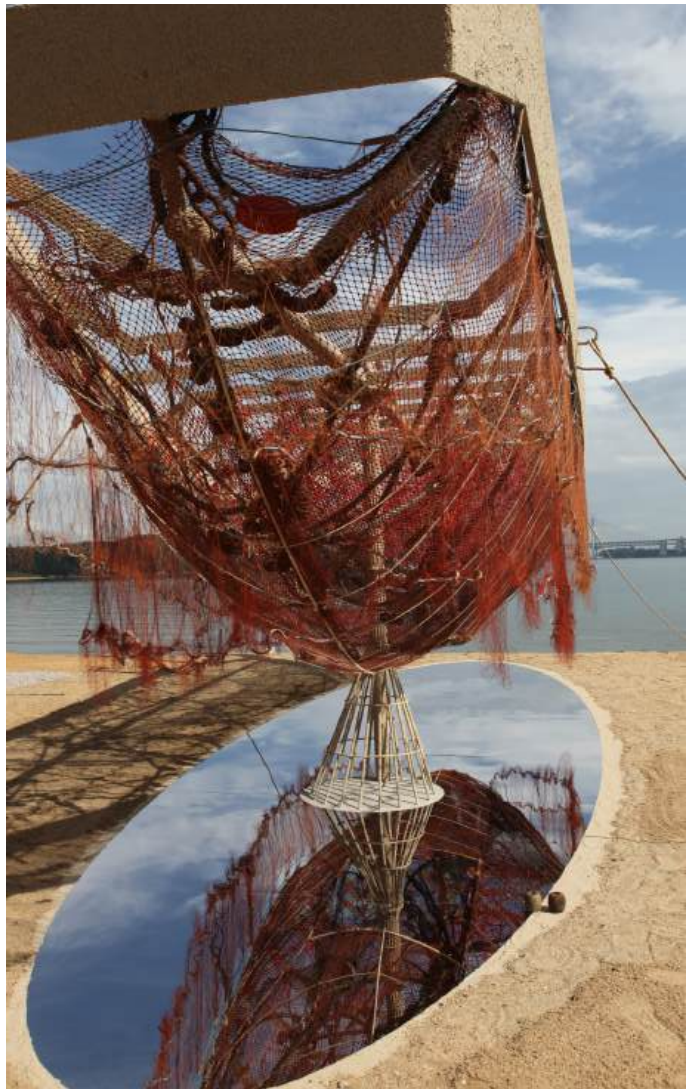



АКАДЕМИК ИОФФЕ



АКАДЕМИК
ИОФФЕ





LAPABALDIZKO



ГОСУДАРСТВЕННЫЙ МУЗЕЙ СОВРЕМЕННОГО ИСКУССТВА ИМ. А.С. ПУШКИНА

КОЛЛЕКЦИЯ
АВАНТАРД НА ВЕК
1917-1929
Музей современного искусства им. А.С. Пушкина
ул. Крымский Вал, 9
Москва, 125080
тел. +7 (495) 790-1111
www.museum-pushkin.ru







Antarctic Biennale

Supranationality
Interdisciplinarity
Intercultural Exploration
Mobilis in Mobile!



THE 1ST ANTARCTIC BIENNALE

The International Art Project

Initiated by the artist Alexander Ponomarev
Announced on April, 2016
Will culminate in Antarctica on March, 2017
Only 100 participants – artists, researchers, visionaries
– onboard
Making Art and Creating the Future!

www.antarcticbiennale.com
info@antarcticbiennale.com
www.facebook.com/antarcticbiennale/
#AntarcticBiennale

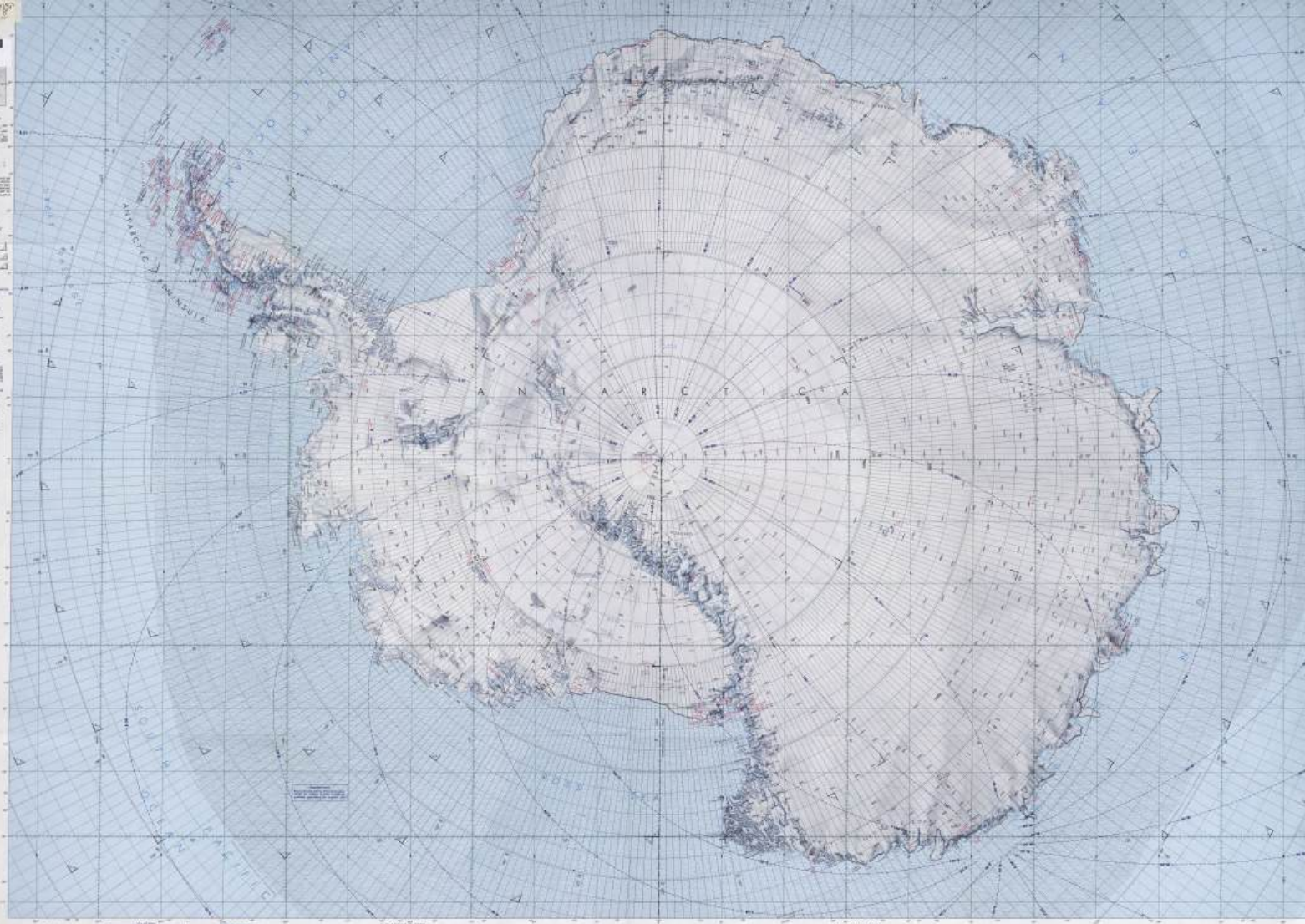

GNC 26

Chart No. 26
 Arctic Ocean
 Scale 1:500,000
 Edition 1998



GLOBAL NAVIGATION AND PLANNING CHART

This chart is a reproduction of the original chart.
 It is not to be used for navigation.



This chart is a reproduction of the original chart.
 It is not to be used for navigation.

GNC 26













***mobilis
in mobile!***

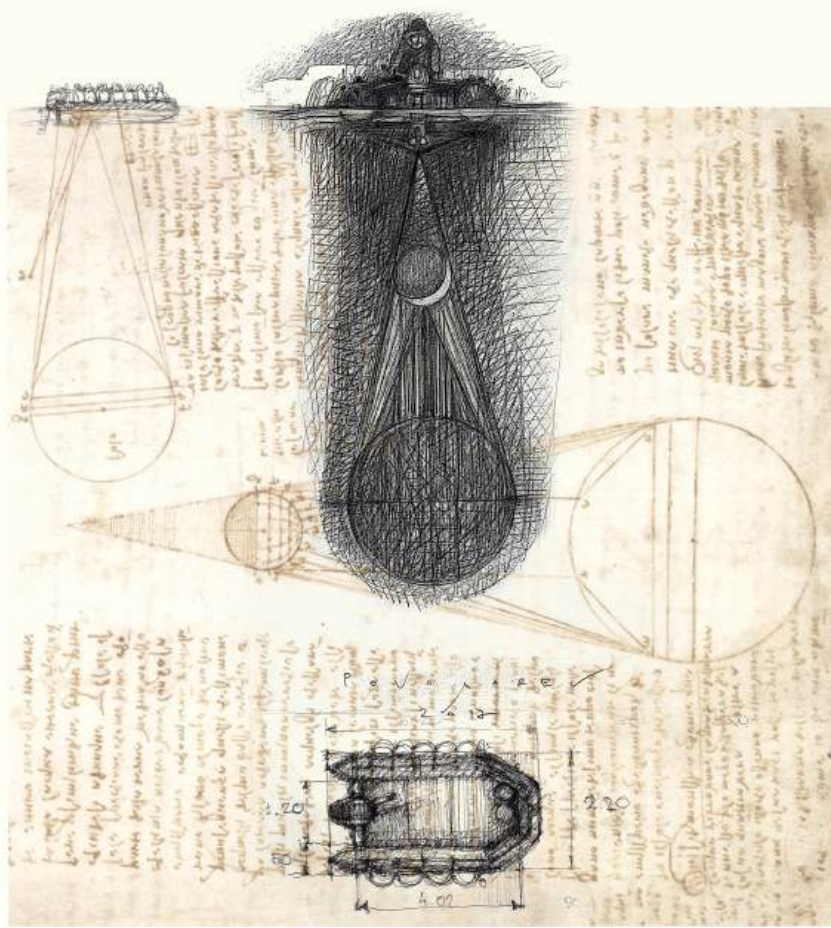

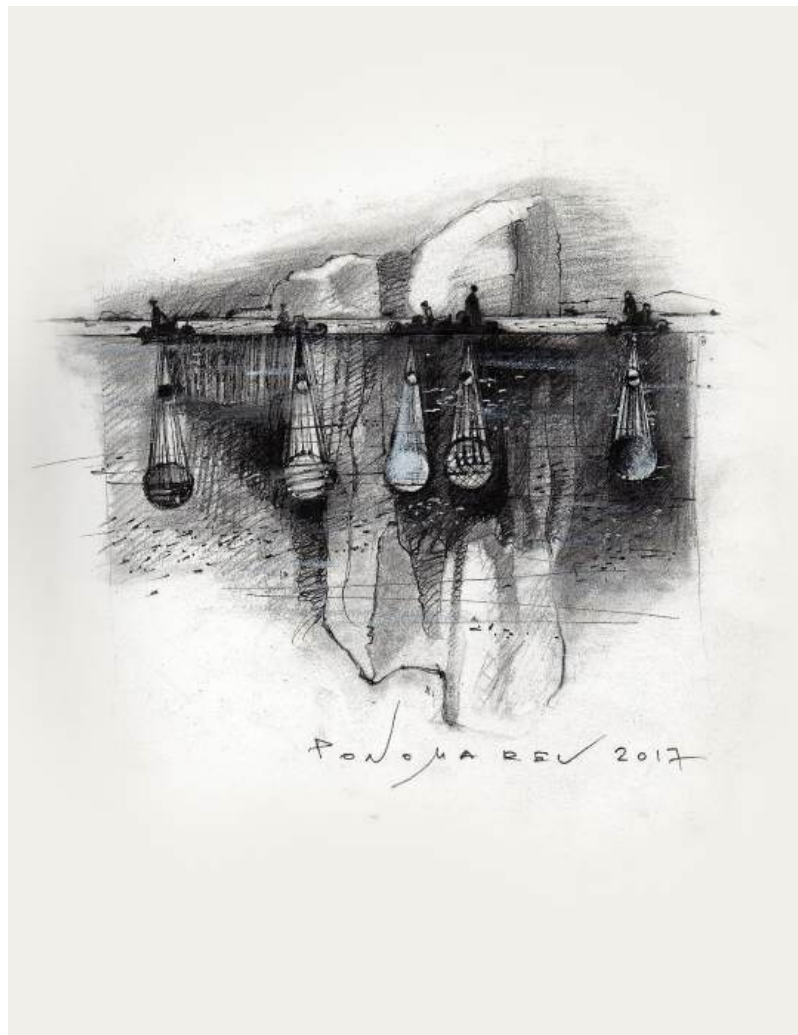



T
TRONC
LEONARDO DA VINCI
SANT'ANDREA









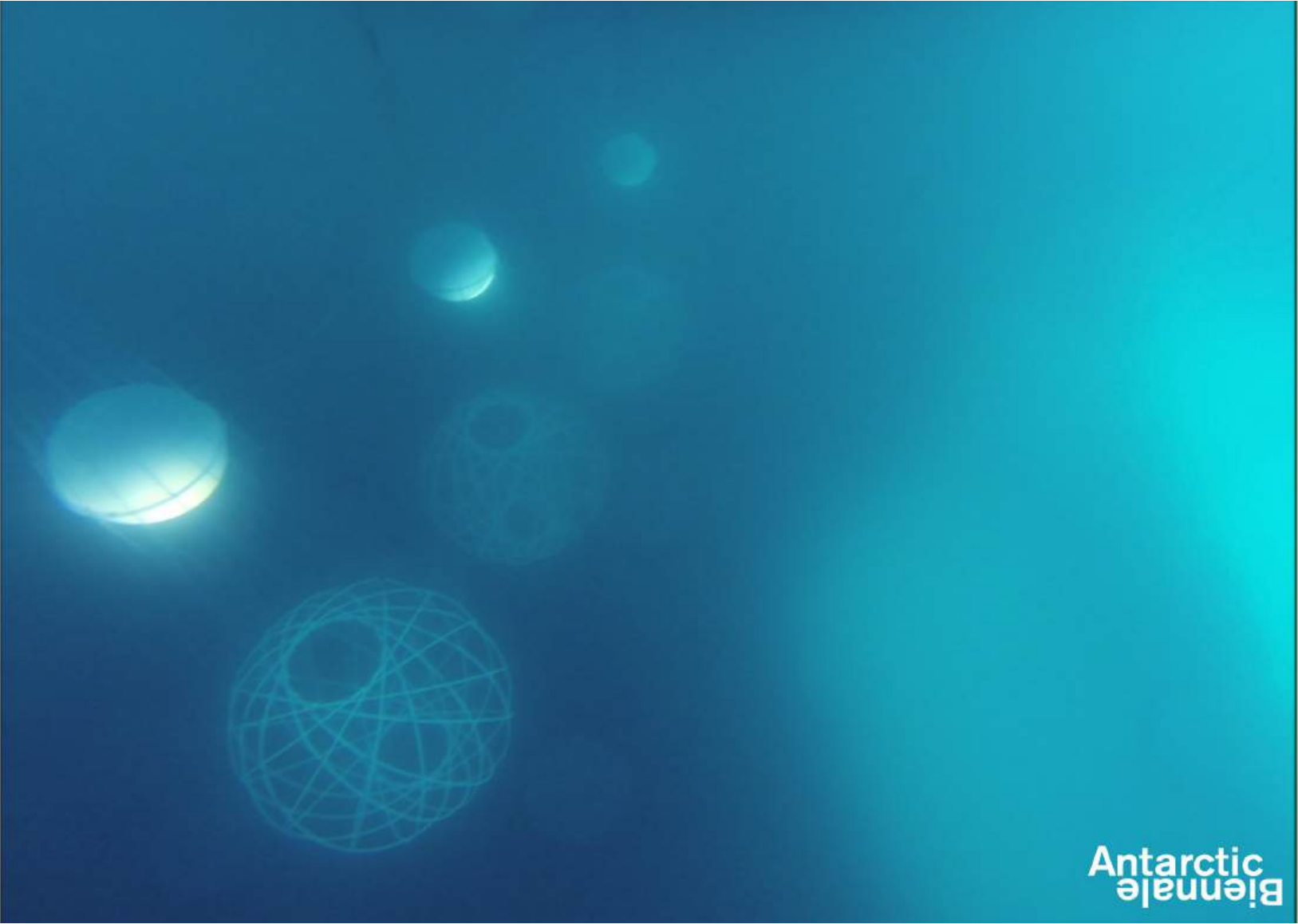

Art is at risk





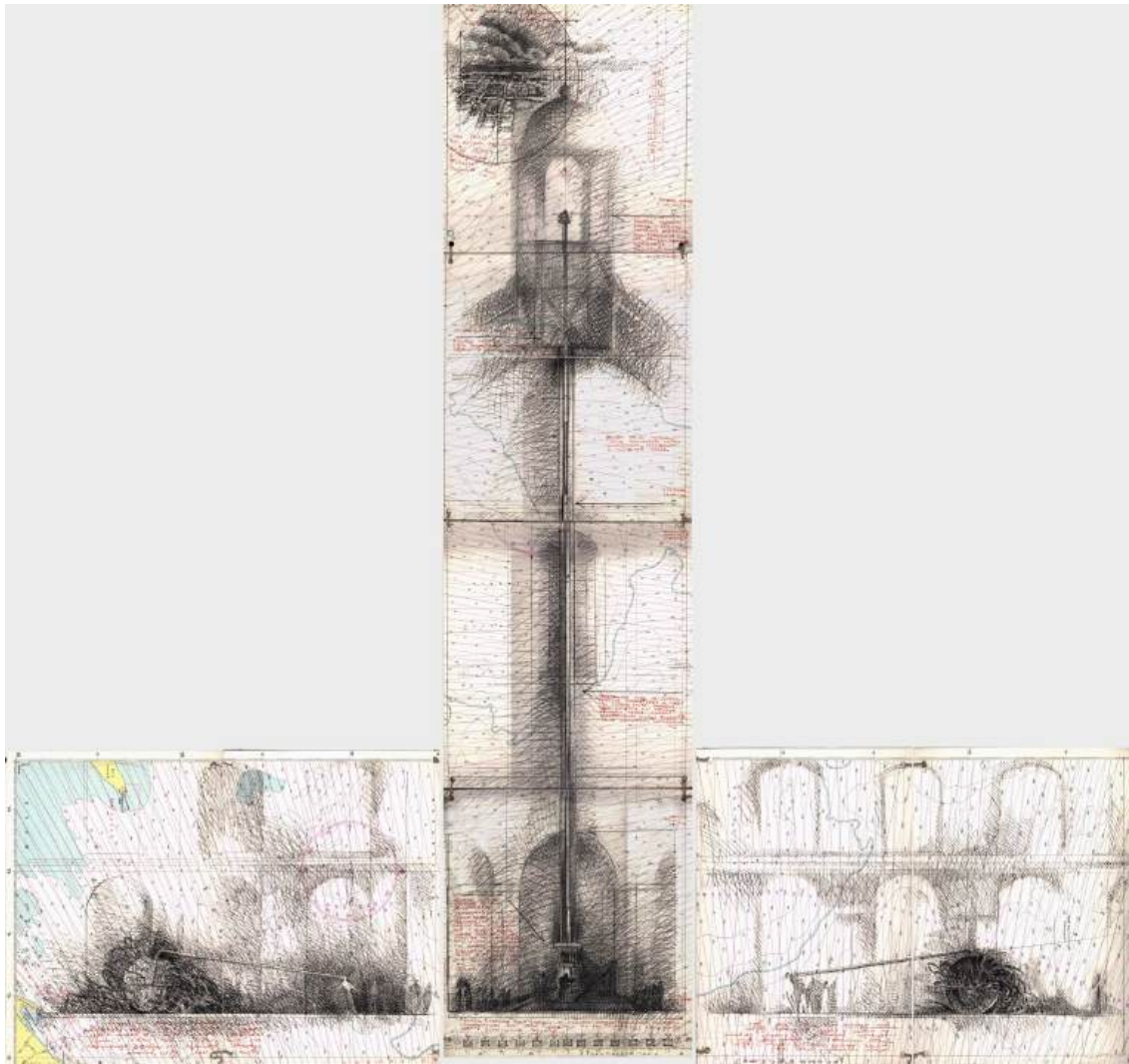



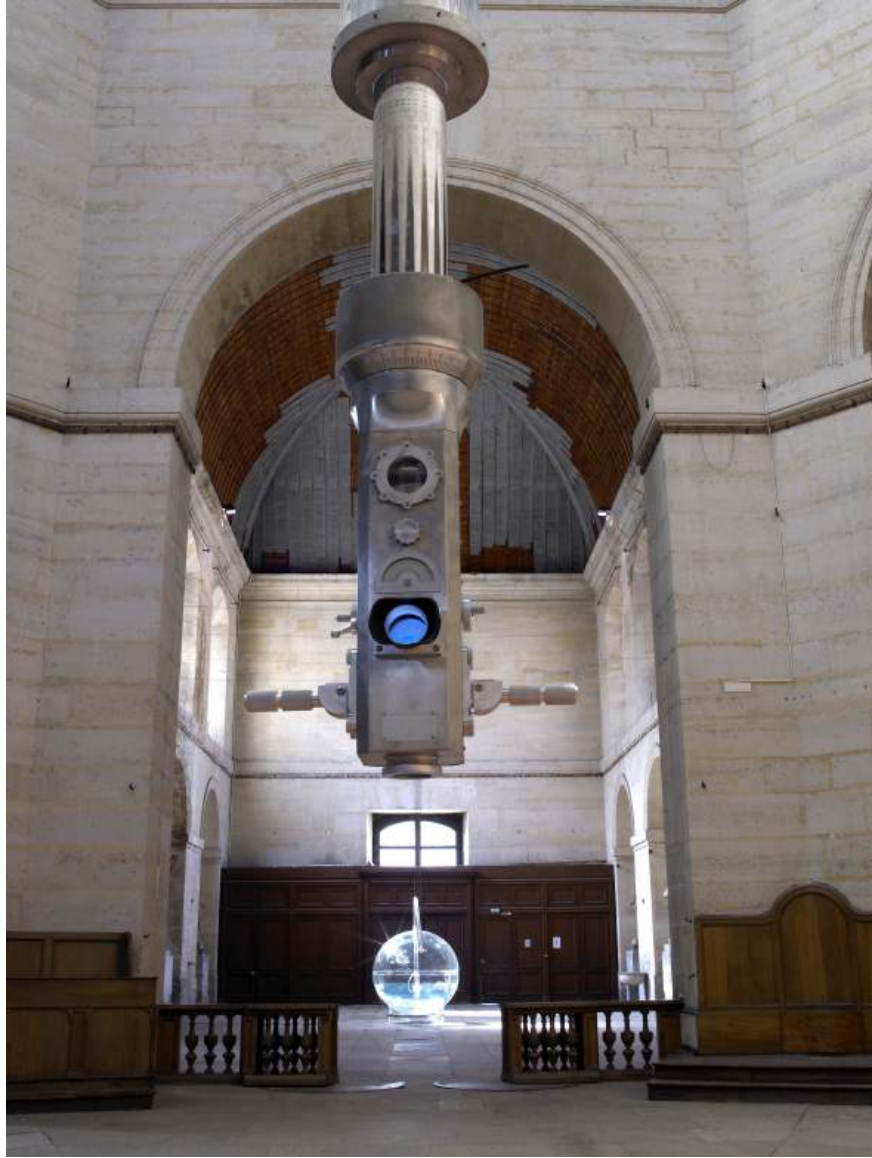











НЕКОТОРЫЕ НОВЫЕ ПРОЕКТЫ

1. Проект инсталляции для выставки в ГТГ «Арктика»

2 ЦЕНТР ИСКУССТВА СВОБОДНЫХ СТИХИЙ АЛЕКСАНДРА ПОНОМАРЕВА



АЛЕКСАНДР ПОНОМАРЕВ

**Действительный член Российской Академии Художеств,
Офицер Искусства и Литературы Франции, Глобальный Мыслитель по Версии
Журнала «Foreign policy» (США)**

Инсталляция «ЛЕДОКОЛ Я» для выставки «Арктика» (ГТГ Декабрь 2025)

**Инсталляция переработанная работа произведения выставявшегося с успехом
в Нью –Йорке(слайд 1)**

**Представляет из себя конструкцию смонтированную на стандартной перегородке
Из Керамики, стекла и металла.Ледокол разделяет белую верхушку планеты на
Северном Полюсе! На перегородке отстоящей от объекта вглубь проецируется
Видео Ледокольного судна входящего в Лед!**

Объект будет трансформирован и реализован за счет Автора и спонсоров.

**Вокруг объекта предполагается выставить несколько проектов для Биеннале в
Арктике 2025 .Мастеров Российского Искусства и Молодых художников это
Стандартные плоскости и возможно небольшие макеты объектов
спроектированных для демонстрации во льдах Арктики! (общая Площадь 350
м2)**

Размер стены для инсталляции 8 м на 4,5 м(размер может меняться)

Ледокол Я

Хватит время баловать
сидя на приколе
Лед иду раскалывать
я на ледоколе
Затеряются огни
как
былинки в поле
В море Баренца одни
я на Ледоколе

Братя
Это не прикол
Техники прогресс
Возбуждает Ледокол
Ядерный процесс
В море с берега,
Вовне
Плавание -Аттрактор
Запускается во мне
Ядерный реактор

Ощущается Полет
И в душе и в теле
Ускорение дает
Нам
Чтоб полетели

Полетели к краю Льдов
За полярным кругом
На упоре от винтов
Я с железным другом

Он надежен
Дым из труб
Небеса в охапку
Разжует Ледовый Зуб
Леденую шапку

И на звездный алфавит
Я взгляну как в школе
Где ж моя звезда горит
Здесь на Ледоколе

Друг о льдины не спеша
прочность проверяет

Сверху
На краю ковша в темноте сияет
Здесь Полярная звезда
Надо мной в зените
К ней от шарика земли тянутся все нити
будто спицы в колесе

на велосипеде
Крутят земляной Асгард лапами медведи
Сверхгигант лучи изверг
Вниз по Ореолу
Освещающая путь на верх
мне и Ледоколу

Пономарев
Мурманск-Северный Полюс 2024

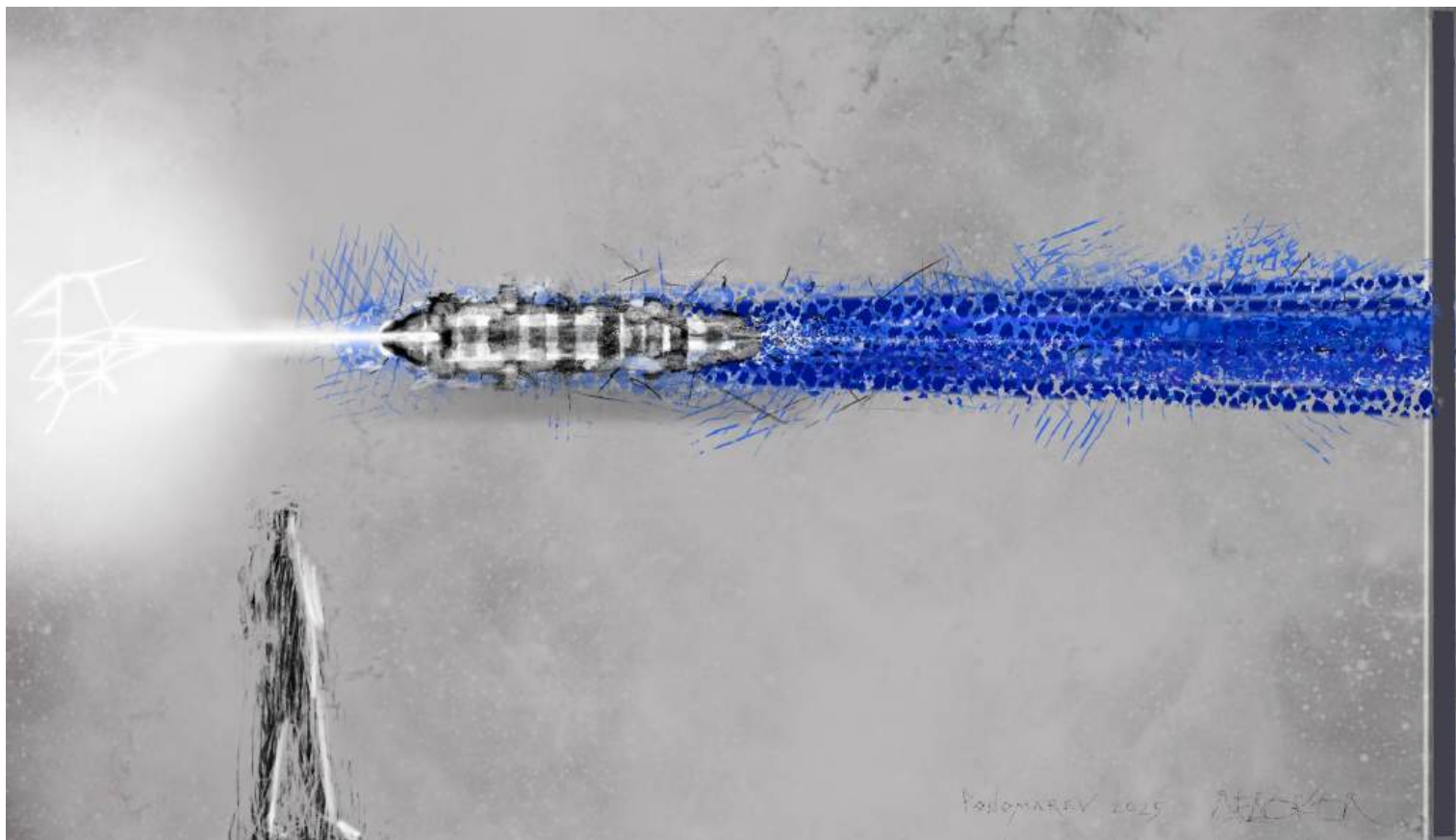



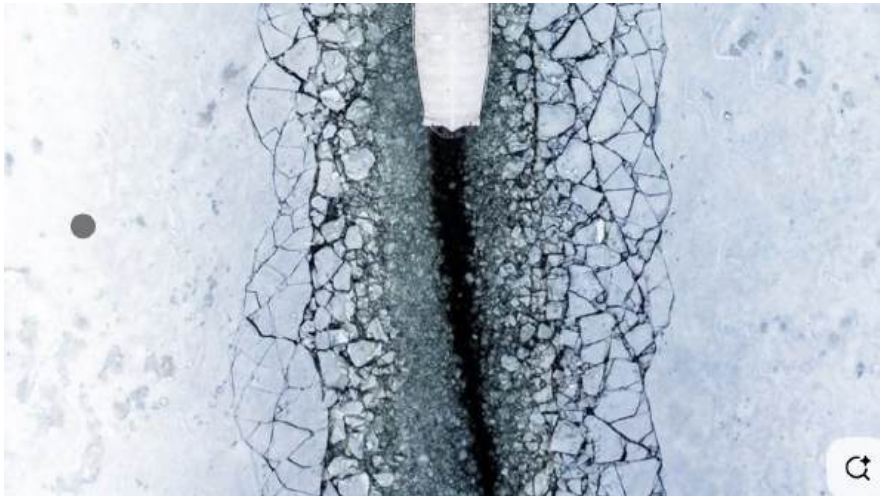
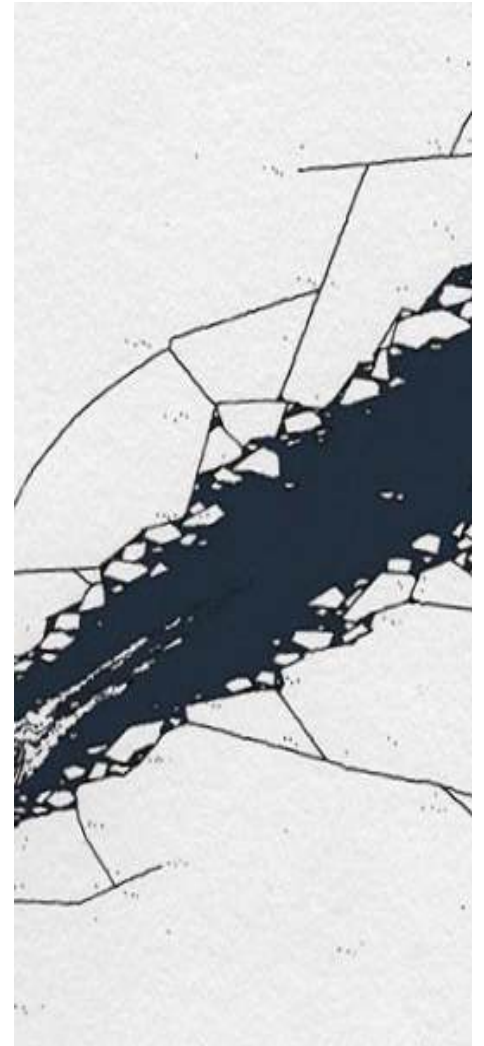
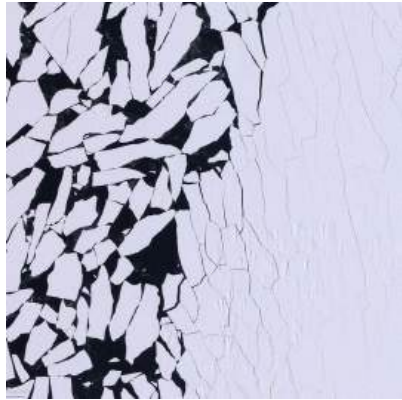









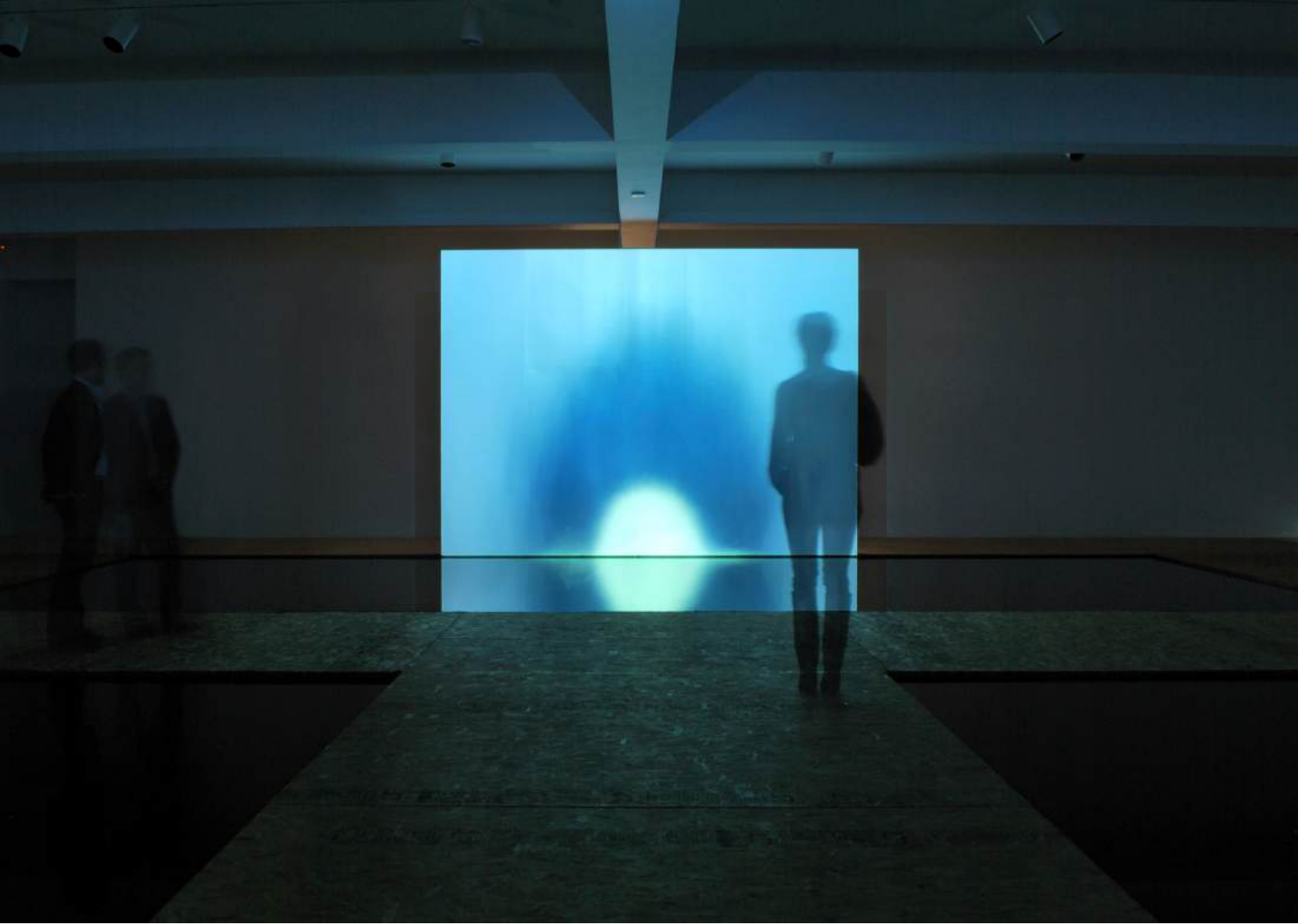







© 2015, 2016, 2017, 2018, 2019, 2020, 2021, 2022, 2023, 2024, 2025, 2026, 2027, 2028, 2029, 2030, 2031, 2032, 2033, 2034, 2035, 2036, 2037, 2038, 2039, 2040, 2041, 2042, 2043, 2044, 2045, 2046, 2047, 2048, 2049, 2050, 2051, 2052, 2053, 2054, 2055, 2056, 2057, 2058, 2059, 2060, 2061, 2062, 2063, 2064, 2065, 2066, 2067, 2068, 2069, 2070, 2071, 2072, 2073, 2074, 2075, 2076, 2077, 2078, 2079, 2080, 2081, 2082, 2083, 2084, 2085, 2086, 2087, 2088, 2089, 2090, 2091, 2092, 2093, 2094, 2095, 2096, 2097, 2098, 2099, 2100



ЦЕНТР
ИСКУССТВ
СВОБОДНЫХ
СТИХИЙ
АЛЕКСАНДРА
ПОНОМАРЕВА

55° 43' 48" N 37° 23' 54" E

Работы Для Выставки « АРКТИКА» В ГТГ. Футуристические проекты Участников

1 Го Биеннале в Арктике

Николай Полисский, Татан Кузембаев ,Владимир Наседкин, Марина Рин, Екатерина Ковалева,
Платон Инфанте, Серней Катран и др
Проект «Арктика и Авангард»(Выпускники Высшей школы экономики и Института Современного
исскуства)
Сокуратор проекта Марина Рин

Топомиф

* Топомиф ("топо-" от греч. τόπος — место; "-миф" от греч. μῦθος — миф, рассказ, легенда) — это миф, укоренённый в конкретном месте, или наоборот, место, мифологизированное через художественное высказывание. Это может быть как выдуманная легенда, "вплетённая" в реальный ландшафт, так и художественное осмысление уже существующего фольклора, топонима или ритуала.



